

Домашняя аудиосистема
MHC-V42D



Далее приведены пояснения по использованию данной системы. Выберите раздел на панели навигации. В данном Справочное руководство в основном поясняются операции, выполняемые с помощью пульта ДУ, однако такие операции можно также выполнять и с помощью органов управления на системе, которые имеют такие же или подобные названия.

Начало работы

Компоненты и органы управления

[Основной модуль](#)

[Пульт ДУ](#)

[Воспроизводимые диски или файлы на дисках/устройстве USB](#)

Источник питания

[Подключение системы к электрической розетке](#)

[Установка батареек в пульт ДУ](#)

[Включение питания](#)

[Выключение питания \(Режим ожидания\)](#)

[Использование функции ожидания BLUETOOTH](#)

[Функция автоматического перехода в режим ожидания](#)

[Подключение телевизора](#)

Быстрая установка

[Выполнение быстрой установки](#)

Функция подсветки

[Наслаждение музыкой с иллюминацией \(Party Light/Speaker Light\)](#)

Демо-режим

[Отключение режима демонстрации](#)

Использование функции блокировки

[Отключение органов управления на системе \(блокировка от детей\)](#)

[Ограничение воспроизведения диска \(Родительский контроль\)](#)

Выполнение подключений

Телевизор

[Подключение телевизора](#)

[Использование функции Контроль по HDMI](#)

Устройство USB

[Подключение к устройству USB](#)

Устройство BLUETOOTH®

[Сопряжение и подключение к устройствам BLUETOOTH](#)

[Подключение к NFC-совместимому устройству одним касанием \(NFC\)](#)

Внешнее аудиоустройство

[Прослушивание музыки внешнего аудиоустройства и т.п.](#)

Прослушивание музыки

Диск

[Воспроизведение диска](#)

[Различные операции для воспроизведения диска](#)

[Использование режима воспроизведения](#)

[Просмотр информации диска и устройства USB](#)

Устройство USB

[Прослушивание музыки устройства USB](#)

Устройство BLUETOOTH

- [Прослушивание музыки устройства с помощью соединения по BLUETOOTH](#)
- [Выбор качества воспроизведения потокового аудиосигнала по BLUETOOTH \(кодека\)](#)
- [Прекращение соединения по BLUETOOTH \(после использования\)](#)
- [Подключение данной системы к нескольким устройствам BLUETOOTH \(групповое подключение\)](#)
- [Включение или выключение сигнала BLUETOOTH](#)

Функция Проводная Party Chain

- [Подключение нескольких аудиосистем \(функция Проводная Party Chain\)](#)
- [Наслаждение воспроизведением музыки с помощью нескольких аудиосистем \(функция Проводная Party Chain\)](#)
- [Настройка режима звука Проводная Party Chain](#)

Функция Беспроводная Party Chain

- [Наслаждение беспроводным воспроизведением с помощью нескольких аудиосистем \(функция Беспроводная Party Chain\)](#)
- [Завершение функции Беспроводная Party Chain](#)

Функция Speaker Add

- [Прослушивание музыки с помощью беспроводной связи двух систем \(функция Speaker Add\)](#)

Внешнее аудиоустройство

- [Прослушивание музыки внешнего аудиоустройства и т.п.](#)

Регулировка звука

- [Усиление басового звука и создание более мощного звука \(MEGA BASS\)](#)
- [Выбор звукового поля](#)

Прослушивание FM-радио

[Прослушивание FM-радио](#)

[Предварительная установка радиостанций](#)

Gesture Control

Управление операциями с помощью Gesture Control

- [Управление операциями с помощью Gesture Control](#)
- [Использование GESTURE CONTROL для управления воспроизведением, диджей-эффектом, сэмплером и караоке \(GESTURE 1\)](#)
- [Использование GESTURE CONTROL для управления тональностью вашего голоса или источника музыки \(GESTURE 2\)](#)

Использование специальных приложений

Использование “Sony | Music Center”

[Что можно делать с помощью “Sony | Music Center”](#)

[Установка “Sony | Music Center”](#)

Использование Fiestable

[Что можно делать с помощью “Fiestable”](#)

[Установка “Fiestable”](#)

[Достижение и обмен рейтингами Party People ranking и получение бонусных функций \(Party King\)](#)

[Использование Voice Control через “Fiestable”](#)

[Создание атмосферы подсветки вечеринки с помощью “Fiestable”](#)

Пение под музыку: Караоке

[Пение под караоке](#)

[Различные функции для караоке](#)

Различные функции

[Использование голосового указания](#)

[Прослушивание встроенной демонстрации звука](#)

[Наслаждение звуком гитары](#)

[Передача музыкальных произведений с диска](#)

[Удаление аудиофайлов или папок на устройстве USB](#)

[Использование таймера сна](#)

[Настройки меню](#)

Информация

[Об индикаторах](#)

[Обновление предустановленного программного обеспечения](#)

[Список кодов регионов для родительского контроля/Список кодов языков](#)

[Веб-сайты поддержки покупателей](#)

Поиск и устранение неисправностей

Что можно сделать для решения проблемы?

[Что можно сделать для решения проблемы?](#)

[О функции самодиагностики](#)

Общие положения

[Питание не включается.](#)

[Система перешла в режим ожидания.](#)

[Нет звука.](#)

[Слышен сильный гул или шум.](#)

[Пульт ДУ не работает.](#)

[На экране телевизора сохраняется неоднородность цвета.](#)

[При использовании любого органа управления на системе появляется \[CHILD LOCK\].](#)

[При включении системы слышен звук щелчка.](#)

Воспроизведение с диска/USB

[Лоток для дисков не открывается и на дисплее появляется \[LOCKED\].](#)

[Лоток для дисков не закрывается.](#)

[Диск не извлекается.](#)

[Воспроизведение не начинается.](#)

[Прерывается звук во время воспроизведения диска.](#)

[Воспроизведение не начинается с первой дорожки/файла.](#)

[Не удается выполнить некоторые функции, такие как остановка, поиск по метке, замедленное воспроизведение, повторное воспроизведение или произвольное воспроизведение.](#)

[Не удается воспроизвести файлы.](#)

[Символы имени папки, названия дорожки, имени файла и ID3-тега не отображаются надлежащим образом.](#)

[Отсутствует звук во время воспроизведения с USB.](#)

[Во время воспроизведения с USB возникает шум, пропуск звука или искаженный звук.](#)

[Индикация \[READING\] отображается дольше, чем обычно, или для начала воспроизведения требуется длительное время.](#)

[На дисплее появляется \[NO FILE\].](#)

[На дисплее появляется \[OVER CURRENT\].](#)

[Устройство USB не распознано.](#)

[Изображение отсутствует.](#)

[Появляются помехи на изображении.](#)

[Не удается изменить формат изображения экрана телевизора.](#)

[Язык для звуковой дорожки, субтитры или ракурсы камеры изменить невозможно.](#)

[Не удается выключить субтитры.](#)

Передача по USB

[Передача завершается ошибкой.](#)

[Невозможно удалить аудиофайлы или папки на устройстве USB.](#)

Тюнер

[Слышен сильный гул или шум, или же невозможно осуществлять прием станций.](#)

[Шум во время стереофонического FM-приема.](#)

Подключение по BLUETOOTH

[Не удается выполнить сопряжение.](#)

[Устройству BLUETOOTH не удается обнаружить данную систему, или на дисплее появилось \[BT OFF\].](#)

[Подключение невозможно.](#)

[Не удается подключить к системе iPhone/iPod.](#)

[Наблюдаются пропуски или пульсации звука, или же пропадает соединение.](#)

[Звук с устройства BLUETOOTH не слышен на данной системе.](#)

[Слышен сильный гул, шум или искаженный звук.](#)

Управление приложениями

[Voice Control не работает надлежащим образом.](#)

Контроль по HDMI ("BRAVIA")

[Система не включается даже когда включился телевизор.](#)

[Система выключается при выключении телевизора.](#)

[Система не выключается даже при выключении телевизора.](#)

[Отсутствует изображение/звук при подключении к гнезду HDMI OUT \(TV\) ARC.](#)

[Звук телевизора не слышен из системы. На дисплее появляются \[CODE 01\] и \[SGNL ERR\].](#)

[Звук телевизора не выводится через систему.](#)

[Звук выводится через систему и телевизор.](#)

[Функция Контроль по HDMI не работает надлежащим образом.](#)

Gesture Control

[Не удается активировать Gesture Control.](#)

[Gesture Control не функционирует надлежащим образом.](#)

Мультисистемное воспроизведение

- [Не удается активировать функцию Проводная Party Chain.](#)
- [На дисплее мигает \[PARTY CHAIN\].](#)
- [Функция Проводная Party Chain не работает надлежащим образом.](#)
- [Устройство BLUETOOTH не удается подключить к системе во время работы функции Беспроводная Party Chain.](#)
- [Устройство BLUETOOTH не удается подключить к системе во время функции Беспроводная Speaker Add.](#)

Караоке

- [Отсутствует звук микрофона.](#)
- [Возникновение акустической обратной связи.](#)
- [Во время воспроизведения пропадает стереоэффект звука.](#)

Переустановка

- [Система не работает надлежащим образом.](#)
- [Возврат настроек меню установок к значениям по умолчанию](#)

Домашняя аудиосистема
MHC-V42D

Основной модуль

Передняя сторона

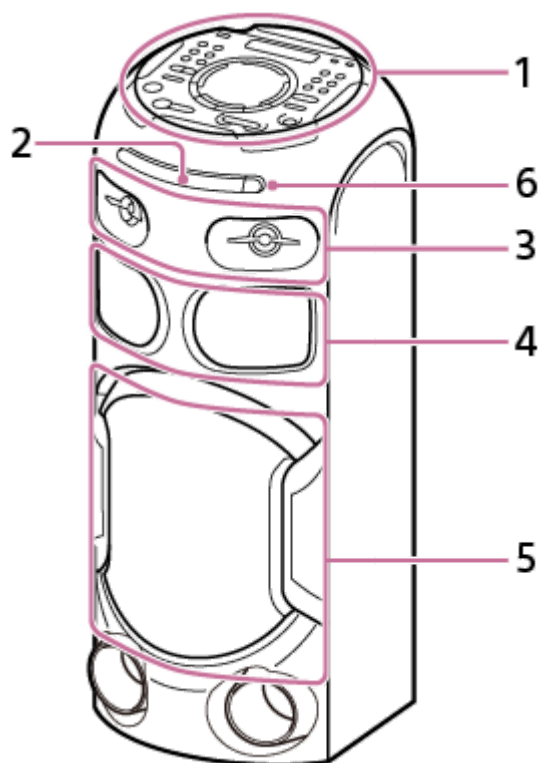

1. Верхняя панель
2. Лоток для дисков
3. Твитер
4. Среднечастотный динамик
5. Сабвуфер (Оснащен функцией подсветки акустической системы*)
6. Датчик пульта ДУ ()

* При включенной иллюминации не смотрите непосредственно на светоизлучающий компонент.

Задняя сторона

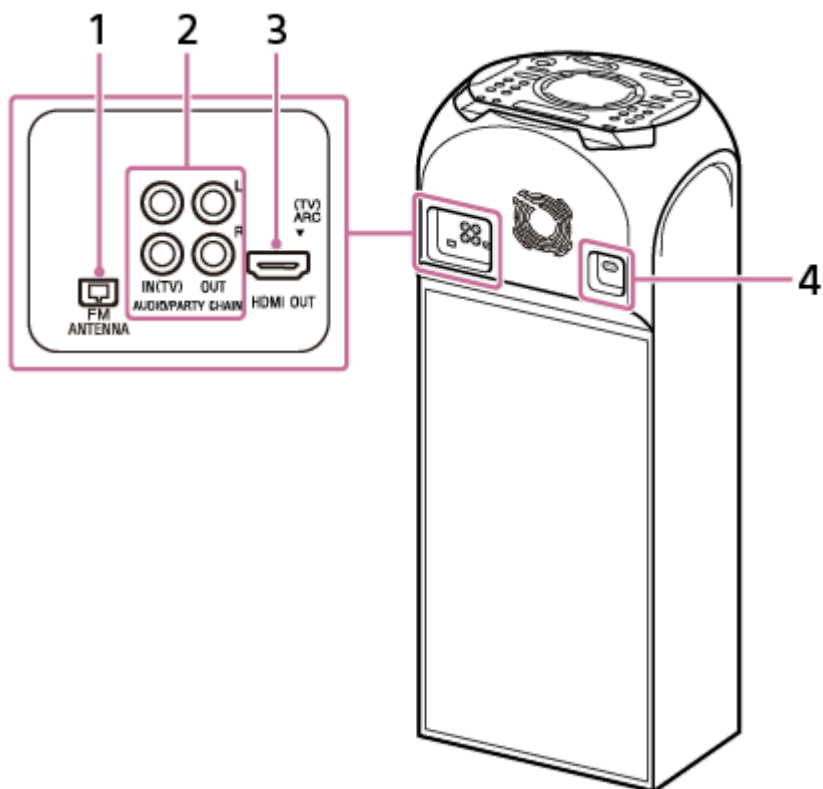

1. Разъем FM ANTENNA
2. Гнезда AUDIO/PARTY CHAIN IN (TV) L/R
Гнезда AUDIO/PARTY CHAIN OUT L/R
3. Гнездо HDMI OUT (TV) ARC
4. Гнездо AC IN

Верхняя панель

Вы можете отключить органы управления (кроме  (питание)) на системе для предотвращения неправильного управления со стороны детей.

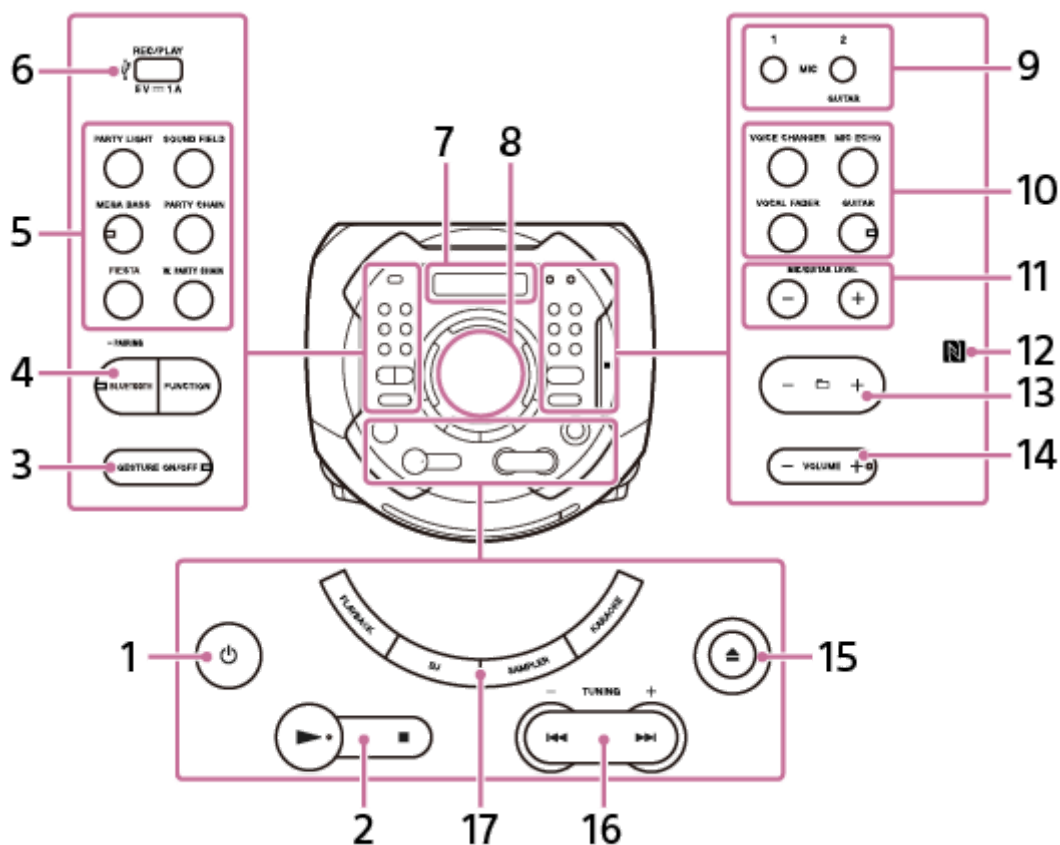

1. Кнопка (питание)
Нажмите для включения системы или установки ее в режим ожидания.
2. Кнопка (воспроизведение)*
Кнопка (стоп)
3. Кнопка GESTURE ON/OFF с индикатором
4. Кнопка BLUETOOTH/ PAIRING с индикатором
Кнопка FUNCTION
5. Кнопка PARTY LIGHT
Кнопка SOUND FIELD
Кнопка MEGA BASS с индикатором
Кнопка PARTY CHAIN
Кнопка FIESTA
Кнопка W. PARTY CHAIN
6. Порт (USB) (REC/PLAY)
7. Дисплей
8. Датчик GESTURE CONTROL
9. Гнездо MIC1
Гнездо MIC2/GUITAR
10. Кнопка VOICE CHANGER
Кнопка MIC ECHO
Кнопка VOCAL FADER
Кнопка GUITAR с индикатором
11. Кнопки MIC/GUITAR LEVEL -/+
12. (Метка N)

13. Кнопка  (папка) –/+

14. Кнопка VOLUME –/+*
Отрегулируйте громкость.

15. Кнопка  (открыть/закрыть)

16. Кнопка  (предыдущий/следующий)
Кнопка TUNING –/+

17. Кнопка PLAYBACK
Кнопка DJ
Кнопка SAMPLER
Кнопка KARAOKE

*  (воспроизведение) и VOLUME + имеют тактильную точку. Используйте тактильную точку в качестве ориентира при управлении системой.

См. также



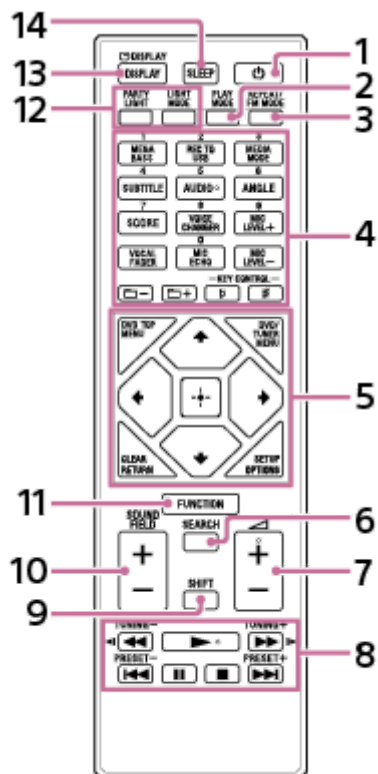

- [Об индикаторах](#)
- [Отключение органов управления на системе \(блокировка от детей\)](#)

Домашняя аудиосистема
MHC-V42D

Пульт ДУ





1. Кнопка (питание)
2. Кнопка PLAY MODE
3. Кнопка REPEAT/FM MODE
4. Цифровые кнопки (0 – 9)^{*1 *2}
 Кнопка MEGA BASS
 Кнопка REC TO USB
 Кнопка MEDIA MODE
 Кнопка SUBTITLE
 Кнопка AUDIO^{*2}
 Кнопка ANGLE
 Кнопка SCORE
 Кнопка VOICE CHANGER
 Кнопки MIC LEVEL +/-
 Кнопка VOCAL FADER
 Кнопка MIC ECHO
 Кнопки (папка) -/+
 Кнопки KEY CONTROL **b / #**
5. Кнопка DVD TOP MENU
 Кнопка DVD/TUNER MENU
 Кнопка CLEAR^{*1}
 Кнопка RETURN
 Кнопка SETUP^{*1}
 Кнопка OPTIONS

Кнопки  (вверх)/  (вниз)/  (влево)/  (вправо)
Кнопка  (ввод)

6. Кнопка SEARCH



7. Кнопки  (громкость) +/- *2

8. Кнопки  /  (ускоренная прокрутка назад/ускоренная прокрутка вперед)

Кнопки  /  (замедленное воспроизведение назад/замедленное воспроизведение вперед)

Кнопки TUNING -/+

Кнопка  (воспроизведение)*2

Кнопки  /  (предыдущий/следующий)

Кнопки PRESET -/+

Кнопка  (пауза)

Кнопка  (стоп)

9. Кнопка SHIFT*1

10. Кнопки SOUND FIELD +/-

11. Кнопка FUNCTION

12. Кнопка PARTY LIGHT



Кнопка LIGHT MODE

13. Кнопка  DISPLAY*1

Кнопка DISPLAY

14. Кнопка SLEEP

*1 Данная кнопка имеет обозначения розовым цветом. Для использования этой кнопки удерживайте нажатой SHIFT (9) и нажмите эту кнопку.

*2 Цифровая кнопка 5/AUDIO,  (громкость) + и  (воспроизведение) имеют тактильную точку. Используйте тактильную точку в качестве ориентира при управлении системой.

Домашняя аудиосистема
MHC-V42D

Воспроизводимые диски или файлы на дисках/устройстве USB

Система поддерживает следующие форматы файлов и дисков.

Воспроизводимые диски

- DVD VIDEO
- DVD-R/-RW в формате DVD VIDEO или режиме видео
- DVD+R/+RW в формате DVD VIDEO
- VIDEO CD (Диски вер. 1.0, 1.1 и 2.0)
- Super VCD
- CD-R/-RW/-ROM в формате VIDEO CD или формате super VCD
- AUDIO CD
- CD-R/-RW в формате AUDIO CD
- CD-R/-RW/-ROM в формате DATA CD^{*1}, который содержит файлы MP3 (.mp3)^{*2*3}, файлы MPEG4 (.mp4/.m4v)^{*3*4}, файлы Xvid (.avi) и соответствует ISO 9660^{*5} Уровень 1/Уровень 2 или Joliet (расширенный формат).
- DVD-R/-RW/-ROM/+R/+RW в формате DATA DVD^{*1}, который содержит файлы MP3 (.mp3)^{*2*3}, файлы MPEG4 (.mp4/.m4v)^{*3*4*6}, файлы Xvid (.avi)^{*6*7} и соответствует UDF (универсальный дисковый формат).

Файлы, воспроизводимые на устройстве USB

- Музыка:
Файлы MP3 (.mp3)^{*2*3}, файлы WMA (.wma)^{*3*8}, файлы AAC (.m4a/.mp4/.3gp)^{*3*9}, файлы WAV (.wav)^{*3}
- Видео:
Файлы MPEG4 (.mp4/.m4v)^{*3*4*6}, файлы Xvid (.avi)^{*6*7}

*1 DATA CD/DATA DVD, созданный в формате пакетной записи или не финализированный надлежащим образом, не будет воспроизводиться.

*2 MP3 (MPEG 1 Audio Layer 3) представляет собой стандартный формат, определенный ISO/MPEG для сжатых аудиоданных. Файлы MP3 должны быть в формате MPEG 1 Audio Layer 3. Аудиофайл MP3 PRO может воспроизводиться как файл MP3.

*3 Файлы с защитой авторского права (управлением правами на цифровую интеллектуальную собственность) воспроизвести данной системой невозможно.

*4 Файлы MPEG4 должны быть записаны в формате файла MP4. Поддерживаемые видеокодек и аудиокодек приведены ниже:
- Видеокодек: MPEG4 простой профиль (AVC не поддерживается.)
- Аудиокодек: AAC-LC (HE-AAC не поддерживается.)

*5 Логический формат файлов и папок на дисках CD-ROM, определенный ISO (Международная организация по стандартизации).

*6 Воспроизведение видеофайлов с размером более 720 (по ширине) x 576 (по высоте) пикселей или с высоким соотношением ширины к длине невозможно.

*7 Файлы Xvid длительностью более 2 часов или файл, составленный из двух или большего числа файлов Xvid, может не воспроизводиться.

*8 Файл WMA в формате WMA DRM, WMA Lossless или WMA PRO воспроизвести невозможно.

*9 Файл AAC в формате AAC DRM и AAC Lossless или закодированный с частотой 96 кГц воспроизвести невозможно.

Примечание

- Система попытается воспроизвести любые данные с вышеуказанными расширениями даже в формате, который не поддерживается. Воспроизведение таких данных может вызвать громкий шум, который способен повредить акустическую

систему.

- Вы не можете воспроизвести следующие диски/файлы:
 - CPRM (система защиты контента для записываемых носителей)-совместимые DVD-R/-RW, записанные в программах для создания одной копии
 - Диски нестандартной формы (например в виде сердца, квадрата, звезды)
 - Диски, к которым приклеена липкая лента, бумага или наклейка
 - Файлы, которые зашифрованы или защищены паролями.

Примечания относительно CD-R/-RW и DVD-R/-RW/+R/+RW

- В некоторых случаях воспроизведение дисков CD-R/-RW и DVD-R/-RW/+R/+RW на данной системе будет невозможно из-за качества записи или физического состояния диска, или же характеристик записывающего устройства и авторского инструментария. Подробнее см. инструкцию по эксплуатации записывающего устройства.
- Некоторые функции воспроизведения могут не работать с некоторыми дисками DVD+R/+RW даже в том случае, если они были надлежащим образом финализированы. В этом случае просмотрите диск путем обычного воспроизведения.

Примечания относительно дисков

- Данный продукт предназначен для воспроизведения дисков, отвечающих требованиям стандарта для компакт-дисков (CD).
- Диски DualDisc и некоторые музыкальные диски, закодированные с помощью технологий защиты авторских прав, не соответствуют стандарту CD. Поэтому эти диски могут быть несовместимыми с данным продуктом.

Примечание относительно мультисессионных дисков

Данная система может воспроизводить непрерывные сессии, если они записаны на диске в том же формате, что и первая сессия. Однако воспроизведение не гарантируется.

Примечания относительно операций воспроизведения DVD VIDEO и VIDEO CD

Некоторые операции воспроизведения для DVD VIDEO или VIDEO CD могут быть намеренно ограничены производителями программного обеспечения. Поэтому некоторые функции воспроизведения могут быть недоступны. Обязательно прочтите инструкцию по эксплуатации DVD VIDEO или VIDEO CD.

Примечания относительно воспроизводимых файлов

- Начало воспроизведения может занять больше времени в случае, если:
 - DATA CD/DATA DVD/устройство USB записано со сложной древовидной структурой.
 - только что воспроизводились аудиофайлы или видеофайлы в другой папке.
 - на устройстве USB много папок или файлов.
- Система может выполнять воспроизведение с DATA CD/DATA DVD или устройства USB в следующих условиях:
 - Глубиной до 8 папок
 - До 300 папок
 - До 999 файлов на диске

- До 2000 файлов на устройстве USB
- До 650 файлов в папке

В зависимости от конфигурации файлов или папок это количество может отличаться.

- Папки, в которых нет аудиофайлов или видеофайлов, будут пропущены.
- Файлы, переданные таким устройством, как компьютер, могут не воспроизводиться в последовательности, в которой они были переданы.
- Последовательность воспроизведения может быть неприменима в зависимости от программного обеспечения, использованного для создания аудиофайла или видеофайла.
- Совместимость поддерживаемых форматов со всеми программами кодирования/записи, записывающими устройствами и носителями записи не гарантируется.
- В зависимости от файла Xvid изображение может быть нечетким или возможен пропуск звука.

Примечания относительно устройств USB

- Работа данной системы со всеми устройствами USB не гарантируется.
- Не подключайте систему к устройству USB с помощью USB-концентратора.
- С некоторыми подключенными устройствами USB может произойти задержка перед выполнением операции данной системой.
- Последовательность воспроизведения в данной системе может отличаться от последовательности воспроизведения на подключенном устройстве USB.
- Перед использованием устройства USB убедитесь в отсутствии на устройстве USB файлов, зараженных вирусами.

Подключение системы к электрической розетке

- 1 Плотно вставьте конец шнура питания переменного тока (сетевого шнура) (прилагается) в гнездо AC IN с задней стороны системы, а затем в электрическую розетку (①).

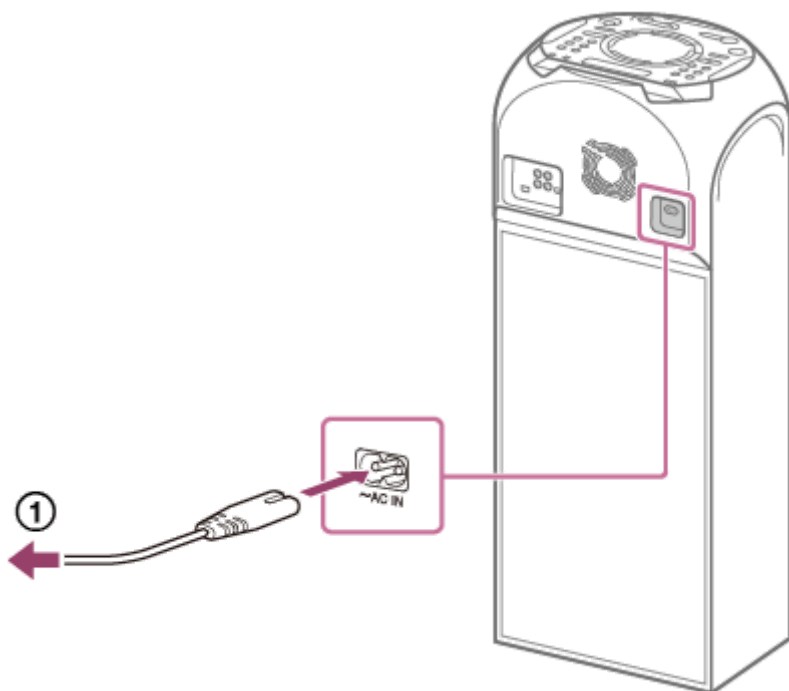

Система включится в режиме демонстрации и автоматически начнет мигать подсветка акустической системы.

См. также

- [Включение питания](#)
- [Отключение режима демонстрации](#)

Домашняя аудиосистема
MHC-V42D

Установка батареек в пульт ДУ

- 1 Вставьте две прилагаемые батарейки R03 (размера AAA), соблюдая полярность.

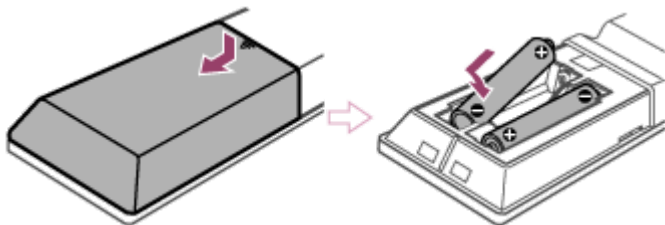

Для управления системой с помощью пульта ДУ

Направьте пульт ДУ на датчик пульта ДУ системы.

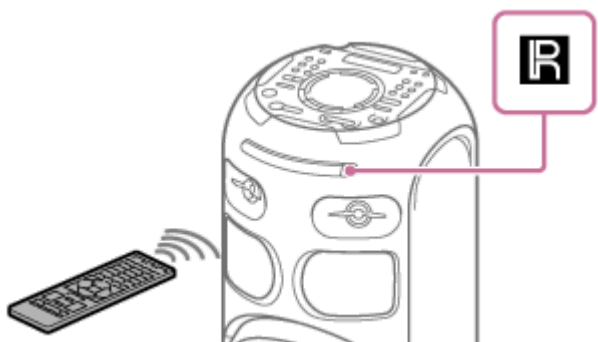

Совет

- Не используйте вместе старые батарейки с новыми или батарейки разных типов.
- Если в течение длительного периода времени вы не будете пользоваться пультом ДУ, выньте батарейки, чтобы избежать повреждения пульта из-за утечки из батареек и коррозии.

Домашняя аудиосистема
MHC-V42D

Включение питания

1 Нажмите  (питание).

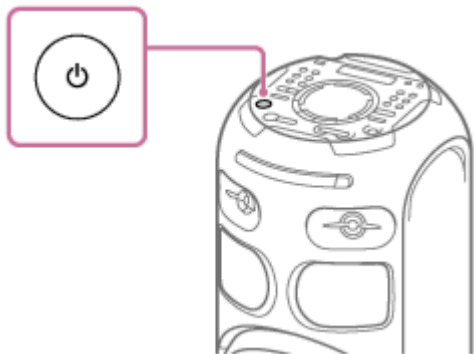

См. также

- [Выключение питания \(Режим ожидания\)](#)
- [Подключение системы к электрической розетке](#)

Домашняя аудиосистема
MHC-V42D

Выключение питания (Режим ожидания)

1 Нажмите  (питание).

На дисплее будет мигать [Standby].

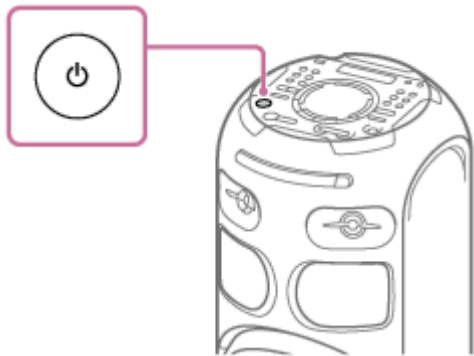

См. также

- [Функция автоматического перехода в режим ожидания](#)
- [Использование функции ожидания BLUETOOTH](#)

Домашняя аудиосистема
MHC-V42D

Использование функции ожидания BLUETOOTH

Режим ожидания BLUETOOTH позволяет системе автоматически включаться при установлении соединения по BLUETOOTH с устройства BLUETOOTH. На момент покупки эта настройка выключена.

- 1 Нажмите **OPTIONS**.
- 2 Нажимайте повторно **↑ / ↓** для выбора **[BT STBY]**, а затем нажмите **+** (ввод).
- 3 Нажимайте повторно **↑ / ↓** для выбора настройки, а затем нажмите **+** (ввод).
 - [ON]: Система включается автоматически, даже если она находится в режиме ожидания.
 - [OFF]: Выкл.

Для выхода из меню опций

Нажмите **OPTIONS**.

См. также

- [Сопряжение и подключение к устройствам BLUETOOTH](#)

Домашняя аудиосистема
MHC-V42D

Функция автоматического перехода в режим ожидания

Система переходит в режим ожидания автоматически приблизительно через 15 минут при отсутствии каких-либо операций или выходного аудиосигнала. На момент покупки функция автоматического перехода в режим ожидания включена.

Примечание

- Функция автоматического перехода в режим ожидания не работает в следующих случаях:
 - во время работы функции тюнера.
 - при включенном таймере сна.
 - если подключено внешнее устройство к гнезду MIC1 или гнезду MIC2/GUITAR.
 - если система является Гостем вечеринки для функции Беспроводная Party Chain или Системой-гостем для функции Speaker Add.

Для выключения/включения функции автоматического перехода в режим ожидания

1. Нажмите OPTIONS.
На дисплее появится меню опций.
2. Нажимайте повторно **↑** / **↓** для выбора [AutoSTBY], а затем нажмите **+** (ввод).
3. Нажимайте повторно **↑** / **↓** для выбора [ON] или [OFF], а затем нажмите **+** (ввод).

Для выхода из меню опций

Нажмите OPTIONS.

Совет

- Перед тем как система перейдет в режим ожидания, на дисплее приблизительно 2 минуты мигает [AutoSTBY].

Подключение телевизора

Перед подсоединением кабелей убедитесь в том, что шнур питания переменного тока (сетевой шнур) отсоединен.

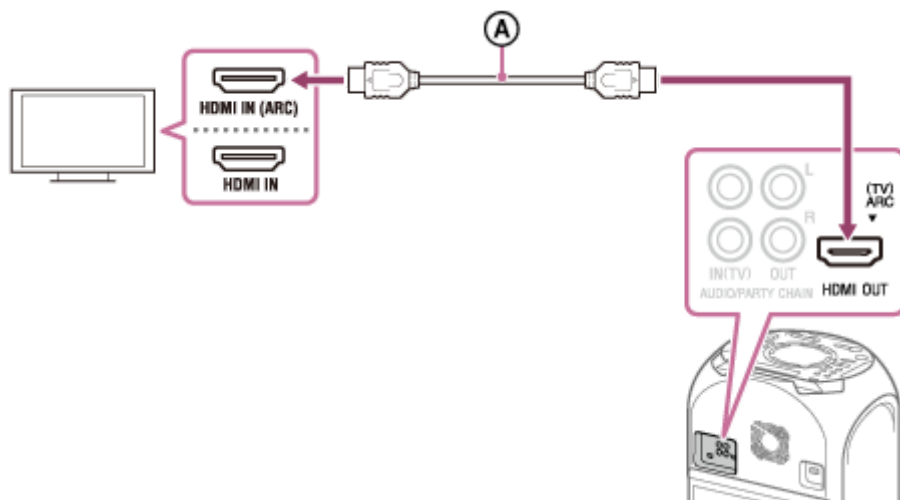

Ⓐ : Высокоскоростной кабель HDMI с Ethernet (не прилагается)

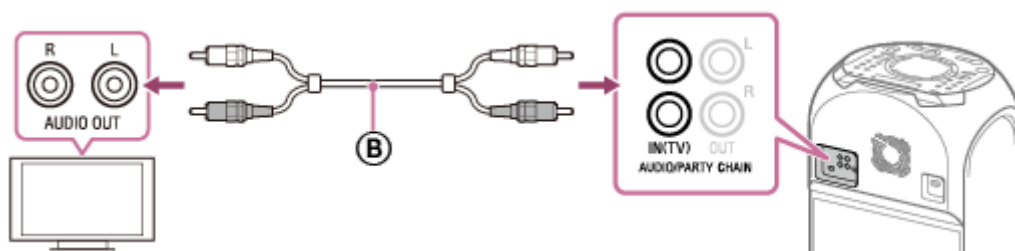

Ⓑ : Аудиокабель (не прилагается)

Выберите способы подключения в зависимости от гнезд на телевизоре.

	Доступное входное гнездо на телевизоре		
	Гнездо HDMI с "ARC"*1	Гнездо HDMI без "ARC"	Без гнезда HDMI
Для просмотра видео	Ⓐ	Ⓐ	Недоступно
Для прослушивания звука телевизора*2	Ⓐ	Ⓑ	Ⓑ

*1 Функция реверсивного звукового канала (ARC) обеспечивает для телевизора воспроизведение звука через систему просто с помощью подключения по кабелю HDMI. Для установки функции ARC на данной системе см. [Настройки меню](#). Для проверки совместимости функции ARC телевизора см. инструкцию по эксплуатации, прилагаемую к телевизору.

*2 Для прослушивания звука телевизора нажимайте повторно FUNCTION для выбора [TV].

Для изменения системы цветного телевидения (кроме моделей для Латинской Америки, Европы и России)

Установите систему цветного телевидения в зависимости от системы телевизора.

Каждый раз при выполнении описанной ниже процедуры система цветного телевидения будет изменяться следующим образом:

NTSC ↔ PAL

Воспользуйтесь органами управления на системе для выполнения этой операции.

1. Нажмите  (питание) для включения системы.
2. Нажимайте повторно FUNCTION для выбора [DVD/CD].
3. Удерживайте нажатыми MIC ECHO и MEGA BASS более 3 секунд.
На дисплее появится [NTSC] или [PAL].

Совет

- Вы можете наслаждаться звуком аудио/видеоаппаратуры через систему. (См. [Прослушивание музыки внешнего аудиоустройства и т.п.](#))
- Вы также можете соединить гнезда аудиовхода дополнительного оборудования (VCR и т.п.) с гнездами AUDIO/PARTY CHAIN OUT L/R. Подробнее см. инструкцию по эксплуатации оборудования.
- Вы можете наслаждаться функцией Проводная Party Chain, подключив другую аудиосистему к данной системе. (См. [Подключение нескольких аудиосистем \(функция Проводная Party Chain\).](#))
- В случае низкого уровня аудиовыхода системы при подключении дополнительного оборудования, попробуйте отрегулировать настройки аудиовыхода на подключенном оборудовании. Это может улучшить уровень аудиовыхода. Подробнее см. инструкцию по эксплуатации оборудования.

Примечание

- Не подключайте данную систему к телевизору через видеодеку.
- Если аудиосигналы, подаваемые на гнездо HDMI OUT (TV) ARC системы, отличаются от сигналов 2-канальной линейной PCM, на дисплее системы появятся сообщения [CODE 01] и [SGNL ERR]. (См. [О сообщениях.](#))

Домашняя аудиосистема
MHC-V42D

Выполнение быстрой установки

Перед использованием системы можно выполнить минимум базовых регулировок во время быстрой установки.

- 1 Подключите систему к телевизору. (См. [Подключение телевизора](#).)
- 2 Включите телевизор и выберите вход в соответствии с подключением.
- 3 Нажмите  (питание) для включения системы.
- 4 Нажимайте повторно **FUNCTION** для выбора [DVD/CD].

В нижней части экрана телевизора появится справочное сообщение [Press ENTER to run QUICK SETUP.].

Примечание

- Справочное сообщение появляется при первом включении системы или после выполнения [RESET]. (См. [Возврат настроек меню установок к значениям по умолчанию](#).)

- 5 Нажмите  (ввод) без загрузки диска.

На экране телевизора появится [НАСТРОЙКА ЯЗЫКОВ]. Отображаемые пункты могут отличаться в зависимости от страны или региона.

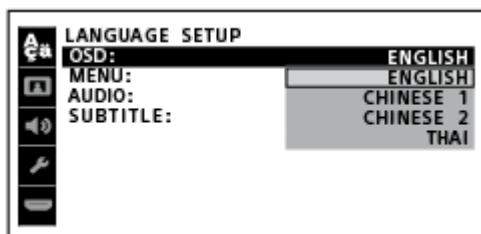

- 6 Нажимайте повторно  /  для выбора языка, а затем нажмите  (ввод).

На экране телевизора появится [НАСТРОЙКА ВИДЕО].

- 7 Нажимайте повторно  /  для выбора настройки, соответствующей типу телевизора, а затем нажмите  (ввод).

После появления на экране телевизора [БЫСТРАЯ НАСТРОЙКА ЗАВЕРШЕНА.] система готова к воспроизведению.

Для завершения быстрой установки

Удерживайте нажатой SHIFT и нажмите SETUP.

Для изменения настройки вручную

См. [Настройки меню](#).

Домашняя аудиосистема
MHC-V42D

Наслаждение музыкой с иллюминацией (Party Light/Speaker Light)

Система подсвечивается вместе с музыкой, оживляя атмосферу. На момент покупки эта настройка включена.

- 1 Во время воспроизведения нажимайте повторно PARTY LIGHT для выбора [LED ON].

Части системы, выделенные на рисунке ниже, будут подсвечиваться.

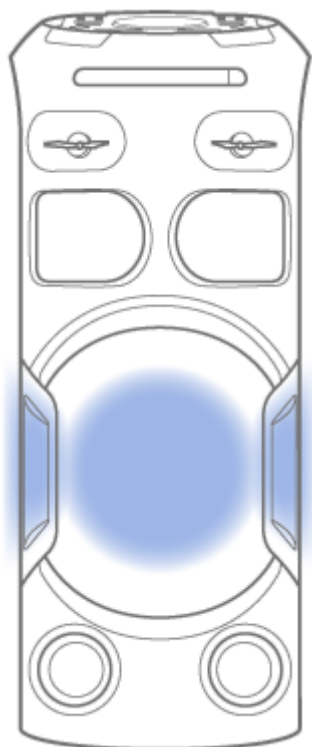

- 2 Нажимайте повторно LIGHT MODE для выбора нужного режима иллюминации.

При активации функции Беспроводная Party Chain или Speaker Add режим иллюминации отличается.

Для выключения иллюминации

Нажимайте повторно PARTY LIGHT для выбора [LED OFF].

Примечание

- При включенной иллюминации не смотрите непосредственно на светоизлучающий компонент.
- Если иллюминация слишком яркая, включите освещение в комнате или выключите иллюминацию.
- Вы можете включать или выключать иллюминацию, когда включена демонстрация.

См. также

- [Отключение режима демонстрации](#)

Домашняя аудиосистема
MHC-V42D

Отключение режима демонстрации

На момент покупки режим демонстрации включен. При подключении системы к электрической розетке с помощью шнура питания переменного тока (сетевого шнура) на дисплее появится [DEMO] и автоматически загорится подсветка динамика.

- 1** Когда система выключена, повторно нажимайте **DISPLAY** до тех пор, пока демонстрация не выключится (режим экономии энергии).

Дисплей и иллюминация выключены для экономии энергии.

Для включения режима демонстрации

Нажмите **DISPLAY**.

Совет

- Для выключения иллюминации во время демонстрации нажмите **PARTY LIGHT**.

Домашняя аудиосистема
MHC-V42D

Отключение органов управления на системе (блокировка от детей)

Вы можете отключить органы управления (кроме  (питание)) на системе для предотвращения неправильного управления со стороны детей.

1 Удерживайте нажатой  (стоп) на системе более 3 секунд.

На дисплее появится [CHILD LOCK ON].

Для выключения функции блокировки от детей

Удерживайте нажатой  (стоп) на системе более 3 секунд до появления на дисплее [CHILD LOCK OFF].

Примечание

- Функция блокировки от детей будет выключена автоматически при отсоединении шнура питания переменного тока (сетевого шнура).
- Функция блокировки от детей не может быть активирована, когда открыт лоток для дисков.

Ограничение воспроизведения диска (Родительский контроль)

Вы можете ограничить воспроизведение дисков DVD VIDEO в соответствии с предустановленным уровнем. Эпизоды могут быть пропущены или заменены другими эпизодами.

- 1 Если воспроизведение остановлено, удерживайте нажатой **SHIFT** и нажмите **SETUP**.
- 2 Нажимайте повторно **↑ / ↓** для выбора [**НАСТРОЙКА СИСТЕМЫ**], а затем нажмите **□** (ввод).
- 3 Нажимайте повторно **↑ / ↓** для выбора [**ДОСТУП**], а затем нажмите **□** (ввод).
- 4 Удерживая нажатой **SHIFT**, нажимайте цифровые кнопки для ввода или повторного ввода 4-значного пароля, а затем нажмите **□** (ввод).
- 5 Нажимайте повторно **↑ / ↓** для выбора [**СТАНДАРТНЫЙ**], а затем нажмите **□** (ввод).
- 6 Нажимайте повторно **↑ / ↓** для выбора географической области в качестве уровня ограничения воспроизведения, а затем нажмите **□** (ввод).
Будет выбран регион.
В случае выбора [**OTHERS →**] введите код региона для нужной географической области в соответствии с [Список кодов регионов для родительского контроля/Список кодов языков](#), удерживая нажатой **SHIFT** и нажимая цифровые кнопки.
- 7 Нажимайте повторно **↑ / ↓** для выбора [**УРОВЕНЬ**], а затем нажмите **□** (ввод).
- 8 Нажимайте повторно **↑ / ↓** для выбора нужного уровня, а затем нажмите **□** (ввод).
Чем ниже значение, тем строже ограничение.

Для выключения функции родительского контроля



Установите [**УРОВЕНЬ**] в [**OFF**] в пункте **8** .

Воспроизведение диска, для которого установлен родительский контроль

1. Загрузите диск и нажмите **▶** (воспроизведение).
На экране телевизора появится дисплей ввода пароля.
2. Удерживая нажатой **SHIFT**, нажимайте цифровые кнопки для ввода или повторного ввода 4-значного пароля, а затем нажмите **□** (ввод).
Система начнет воспроизведение.

Если вы забыли свой пароль

1. Извлеките диск и повторите пункты с **1** по **3** .

2. Удерживая нажатой SHIFT, нажимайте цифровые кнопки для ввода пароля [199703], а затем нажмите  (ввод).
3. Следуйте инструкциям на экране и введите новый 4-значный пароль.
4. Повторно загрузите диск и нажмите  (воспроизведение).
Вам необходимо снова ввести свой новый пароль.

См. также

- [Подключение телевизора](#)

4-748-037-11(1) Copyright 2019 Sony Corporation

Домашняя аудиосистема
MHC-V42D

Подключение телевизора

Перед подсоединением кабелей убедитесь в том, что шнур питания переменного тока (сетевой шнур) отсоединен.

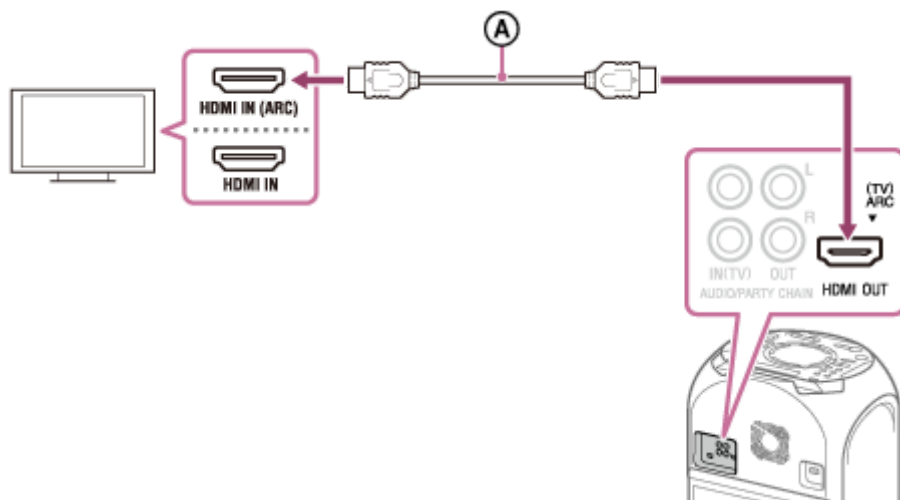

Ⓐ : Высокоскоростной кабель HDMI с Ethernet (не прилагается)

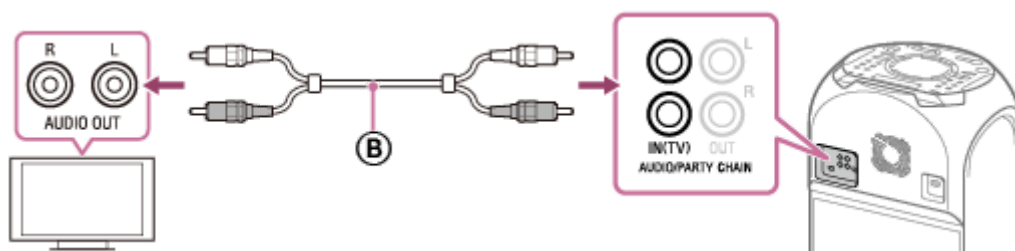

Ⓑ : Аудиокабель (не прилагается)

Выберите способы подключения в зависимости от гнезд на телевизоре.

	Доступное входное гнездо на телевизоре		
	Гнездо HDMI с "ARC"*1	Гнездо HDMI без "ARC"	Без гнезда HDMI
Для просмотра видео	Ⓐ	Ⓐ	Недоступно
Для прослушивания звука телевизора *2	Ⓐ	Ⓑ	Ⓑ

*1 Функция реверсивного звукового канала (ARC) обеспечивает для телевизора воспроизведение звука через систему просто с помощью подключения по кабелю HDMI. Для установки функции ARC на данной системе см. [Настройки меню](#). Для проверки совместимости функции ARC телевизора см. инструкцию по эксплуатации, прилагаемую к телевизору.

*2 Для прослушивания звука телевизора нажимайте повторно FUNCTION для выбора [TV].

Для изменения системы цветного телевидения (кроме моделей для Латинской Америки, Европы и России)

Установите систему цветного телевидения в зависимости от системы телевизора.

Каждый раз при выполнении описанной ниже процедуры система цветного телевидения будет изменяться следующим образом:

NTSC ↔ PAL

Воспользуйтесь органами управления на системе для выполнения этой операции.

1. Нажмите  (питание) для включения системы.
2. Нажимайте повторно FUNCTION для выбора [DVD/CD].
3. Удерживайте нажатыми MIC ECHO и MEGA BASS более 3 секунд.
На дисплее появится [NTSC] или [PAL].

Совет

- Вы можете наслаждаться звуком аудио/видеоаппаратуры через систему. (См. [Прослушивание музыки внешнего аудиоустройства и т.п.](#))
- Вы также можете соединить гнезда аудиовхода дополнительного оборудования (VCR и т.п.) с гнездами AUDIO/PARTY CHAIN OUT L/R. Подробнее см. инструкцию по эксплуатации оборудования.
- Вы можете наслаждаться функцией Проводная Party Chain, подключив другую аудиосистему к данной системе. (См. [Подключение нескольких аудиосистем \(функция Проводная Party Chain\).](#))
- В случае низкого уровня аудиовыхода системы при подключении дополнительного оборудования, попробуйте отрегулировать настройки аудиовыхода на подключенном оборудовании. Это может улучшить уровень аудиовыхода. Подробнее см. инструкцию по эксплуатации оборудования.

Примечание

- Не подключайте данную систему к телевизору через видеоду.
- Если аудиосигналы, подаваемые на гнездо HDMI OUT (TV) ARC системы, отличаются от сигналов 2-канальной линейной PCM, на дисплее системы появятся сообщения [CODE 01] и [SGNL ERR]. (См. [О сообщениях.](#))

Домашняя аудиосистема
MHC-V42D

Использование функции Контроль по HDMI

Подключение телевизора, совместимого с функцией Контроль по HDMI *, с помощью кабеля HDMI (высокоскоростного кабеля HDMI с Ethernet, не прилагается) позволяет вам легко управлять устройством с помощью пульта ДУ телевизора.

С помощью функции Контроль по HDMI можно использовать следующие функции.

- Функция выключения питания системы
- Функция управления звуком системы
- Функция реверсивного звукового канала (ARC)
- Функция воспроизведения одним касанием
- Функция упрощенного ДУ
- Функция отслеживания языка

* Контроль по HDMI представляет собой стандарт, используемый в CEC (Consumer Electronics Control – управление бытовой электроникой) для обеспечения управления друг другом устройств HDMI (High-Definition Multimedia Interface – мультимедийный интерфейс высокой четкости).

Примечание

- Эти функции могут работать с устройствами, отличными от устройств производства Sony, однако их работа не гарантируется.

Подготовка к использованию функции Контроль по HDMI

1 Удерживайте нажатой SHIFT и нажмите SETUP.

На экране телевизора появится меню установок.

2 Установите [УСТАНОВКИ HDMI] – [КОНТРОЛЬ ПО HDMI] в [ВКЛ].

На момент покупки эта настройка установлена в [ВКЛ]. Подробнее см. [Настройки меню](#).

Активируйте настройки функции Контроль по HDMI для телевизора, подключенного к системе.

При активации функции Контроль по HDMI (“BRAVIA” Sync) во время использования телевизора производства Sony, функция Контроль по HDMI системы также будет активирована автоматически. После завершения настроек на дисплее появится [COMPLETE].

Функция выключения питания системы

При выключении телевизора система выключится автоматически.

1. Удерживайте нажатой SHIFT и нажмите SETUP.

На экране телевизора появится меню установок.

2. Установите [УСТАНОВКИ HDMI] – [РЕЖ.ОЖИД.,СВЯЗ. С ТВ] в [ВКЛ] или [АВТО].

На момент покупки эта настройка установлена в [АВТО]. Подробнее см. [Настройки меню](#).

Примечание

- В зависимости от состояния устройства подключенное устройство может не выключиться.

Функция управления звуком системы

Если вы включите систему во время просмотра телевизора, звук телевизора будет воспроизводиться через динамики системы. Громкость системы можно регулировать с помощью пульта ДУ телевизора.

Если во время предыдущего просмотра телевизора его звук воспроизводился через динамики системы, система снова автоматически включится при включении телевизора.

Операции также можно выполнять с помощью меню телевизора. Подробнее см. инструкцию по эксплуатации телевизора.

Примечание

- Уровень громкости системы отображается на экране телевизора в зависимости от телевизора. Он может отличаться от уровня громкости на дисплее.
- В зависимости от настроек телевизора функция управления звуком системы может быть недоступна. Подробнее см. инструкцию по эксплуатации телевизора.

Функция реверсивного звукового канала (ARC)

Если система подключена к гнезду HDMI IN телевизора, совместимого с функцией реверсивного звукового канала (ARC), вы можете прослушивать звук телевизора через динамики системы без подключения аудиокабеля (не прилагается).

1. Удерживайте нажатой SHIFT и нажмите SETUP.
На экране телевизора появится меню установок.
2. Установите [УСТАНОВКИ HDMI] – [AUDIO RETURN CHANNEL] в [ВКЛ].
На момент покупки эта настройка установлена в [ВКЛ]. Подробнее см. [Настройки меню](#).

Примечание

- Если телевизор несовместим с функцией реверсивного звукового канала (ARC), необходимо подключить аудиокабель (не прилагается).

Функция воспроизведения одним касанием

При нажатии ► (воспроизведение) во время функции DVD/CD или USB телевизор включается автоматически. Вход телевизора переключается на вход HDMI, к которому подключена система.

Примечание

- В зависимости от телевизора начало воспроизводимого контента может воспроизводиться ненадлежащим образом.

Функция упрощенного ДУ

Вы можете выбрать систему с помощью SYNC MENU и управлять системой.

Эту функцию можно использовать, если телевизор поддерживает меню связи. Подробнее см. инструкцию по эксплуатации телевизора.

Примечание

- В меню связи телевизора система определяется телевизором как "Player" (Проигрыватель).
- Определенные операции могут быть недоступны с некоторыми телевизорами.

Функция отслеживания языка

При изменении языка экранной индикации телевизора также изменяется язык экранной индикации системы.

См. также

- [Подключение телевизора](#)

4-748-037-11(1) Copyright 2019 Sony Corporation

Домашняя аудиосистема
MHC-V42D

Подключение к устройству USB

Совместимые устройства USB

- Устройства USB, совместимые с устройствами USB класса массовой памяти
- Устройства USB, отформатированные с помощью файловой системы FAT (кроме exFAT)

Некоторые устройства USB могут не работать с системой даже в том случае, если они удовлетворяют вышеперечисленным условиям.

Использование устройств iPhone/iPod с помощью подключения по USB не поддерживается.

- 1 Нажимайте повторно **FUNCTION** для выбора **[USB]**.
- 2 Подключите устройство USB к порту  (USB).

Примечание

- Вы можете использовать адаптер USB (не прилагается) для подключения устройства USB к системе, если устройство USB нельзя вставить в порт  (USB).

См. также

- [Прослушивание музыки устройства USB](#)

Домашняя аудиосистема
MHC-V42D

Сопряжение и подключение к устройствам BLUETOOTH

Во время сопряжения с двумя или более устройствами BLUETOOTH выполните следующую процедуру сопряжения для каждого устройства.

Перед управлением системой обязательно сделайте следующее:

- Разместите устройство BLUETOOTH в пределах 1 м от системы.
- Остановите воспроизведение на устройстве BLUETOOTH.
- Уменьшите громкость устройства BLUETOOTH и системы во избежание внезапного вывода громкого звука через систему. В зависимости от устройства BLUETOOTH громкость устройства может быть синхронизирована с системой.
- Для справки подготовьте инструкцию по эксплуатации, прилагаемую к устройству BLUETOOTH.

1 Выберите функцию BLUETOOTH.

1. Нажмите  (питание) для включения системы.
2. Нажимайте повторно FUNCTION до тех пор, пока на дисплее не появится [BLUETOOTH].

Совет

- Если в системе нет информации о сопряжении (например, если функция BLUETOOTH используется впервые после покупки), на дисплее будет мигать [PAIRING] и система перейдет в режим сопряжения. Перейдите к пункту **3**.
- При включении системы она попытается установить соединение по BLUETOOTH с устройством BLUETOOTH, которое подключалось последним. Если это устройство находится поблизости и его функция BLUETOOTH включена, соединение по BLUETOOTH будет установлено автоматически и название устройства BLUETOOTH появится на дисплее. В этом случае выключите функцию BLUETOOTH или выключите питание устройства BLUETOOTH, подключенного в данный момент.

2 Удерживайте нажатой BLUETOOTH/ PAIRING более 3 секунд, пока на дисплее не появится [PAIRING].

3 Выполните процедуру сопряжения на устройстве BLUETOOTH для обнаружения системы.

Когда список обнаруженных устройств появится на дисплее устройства BLUETOOTH, выберите [MHC-V42D]. При необходимости ввода ключа доступа* на дисплее устройства BLUETOOTH, введите [0000].

* Ключ доступа также может называться как "код доступа", "PIN-код", "PIN-номер" или "пароль".

4 Установите соединение по BLUETOOTH с устройства BLUETOOTH.

После установления соединения по BLUETOOTH название устройства BLUETOOTH появится на дисплее. Если соединение по BLUETOOTH не установлено, повторите процедуру, начиная с пункта **2**.

Совет

- Подробнее о работе устройства BLUETOOTH см. инструкцию по эксплуатации, прилагаемую к устройству BLUETOOTH.

Примечание

- Система является совместимой для устройств Apple iOS с iOS 10.0 или более поздней версией.
- После сопряжения устройств BLUETOOTH в их повторном сопряжении нет необходимости, за исключением следующих случаев:
 - Информация о сопряжении была удалена после ремонта и т.п.
 - Система уже сопряжена с 8 устройствами и нужно выполнить сопряжение с другим устройством. С данной системой может быть сопряжено до 8 устройств. При сопряжении нового устройства после того, как уже сопряжено 8 устройств, устройство, сопряженное раньше всех, будет заменено на новое.
 - Информация о сопряжении системы была удалена из устройства BLUETOOTH.
 - После переустановки системы она может не установить соединение с iPhone/iPod. В этом случае удалите на iPhone/iPod информацию о сопряжении системы, а затем выполните процедуру сопряжения еще раз.
 - Система может быть сопряжена с несколькими устройствами, однако одновременно воспроизводить музыку может только с одного сопряженного устройства.

См. также

- [Прекращение соединения по BLUETOOTH \(после использования\)](#)

Домашняя аудиосистема
MHC-V42D

Подключение к NFC-совместимому устройству одним касанием (NFC)

При касании системы NFC-совместимым устройством, например смартфоном, система автоматически включится, а затем перейдет к сопряжению и подключению по BLUETOOTH.

Совместимые смартфоны

NFC-совместимые смартфоны, на которых установлена Android™ 4.1 или более поздняя версия

Примечание

- В зависимости от NFC-совместимого устройства BLUETOOTH, возможно, понадобится заранее включить функцию NFC. Подробнее см. инструкцию по эксплуатации устройства BLUETOOTH.

- 1 Прикасайтесь устройством BLUETOOTH к метке N на системе до тех пор, пока устройство BLUETOOTH не ответит системе.



Выполните соединение в соответствии с инструкциями, отображаемыми на устройстве BLUETOOTH. После установления соединения по BLUETOOTH название устройства BLUETOOTH появится на дисплее.

- 2 Начните воспроизведение аудиоисточника на устройстве BLUETOOTH.

Подробнее см. инструкцию по эксплуатации устройства BLUETOOTH.

Для завершения соединения по BLUETOOTH

Еще раз коснитесь устройством BLUETOOTH метки N на системе.

Совет

- Если сопряжение и подключение по BLUETOOTH не выполнено, сделайте следующее:
 - Снимите чехол с устройства BLUETOOTH, если используется продаваемый отдельно чехол.
 - Еще раз коснитесь устройством BLUETOOTH метки N на системе.

Домашняя аудиосистема
MHC-V42D

Прослушивание музыки внешнего аудиоустройства и т.п.

Вы можете прослушивать музыку внешнего аудиоустройства, подключив устройство к системе с помощью аудиокабеля (не прилагается).

- 1 Подключите внешнее аудиоустройство к гнездам AUDIO/PARTY CHAIN IN (TV) L/R на системе с помощью аудиокабеля.

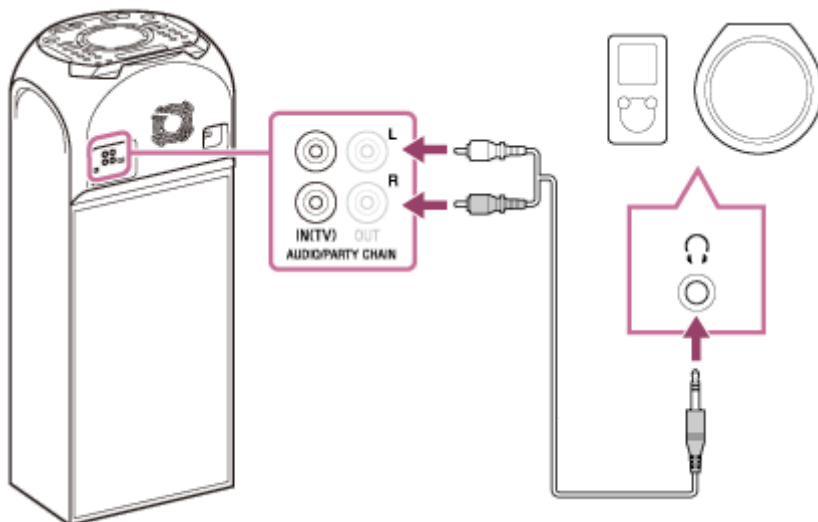

- 2 Нажимайте  (громкость) – до тех пор, пока на дисплее не появится [VOL MIN].
- 3 Нажимайте повторно FUNCTION для выбора [AUDIO IN].
- 4 Включите подключенное устройство и начните воспроизведение.
- 5 Отрегулируйте громкость.

Сначала отрегулируйте громкость на системе. Если уровень громкости все еще слишком низкий, отрегулируйте уровень громкости на подключенном устройстве.

Совет

- Если уровень громкости подключенного внешнего аудиоустройства слишком низкий, система может перейти в режим ожидания автоматически. Отрегулируйте уровень громкости устройства.

См. также

- [Функция автоматического перехода в режим ожидания](#)

Воспроизведение диска

Вы можете воспроизвести диск на системе, выполнив следующие пункты.

- 1 Нажимайте повторно **FUNCTION** для выбора **[DVD/CD]**.
- 2 Нажмите **▲** (открыть/закрыть) на системе, чтобы открыть лоток для дисков, и поместите на лоток диск стороной с этикеткой вверх.



- 3 Еще раз нажмите **▲** (открыть/закрыть) на системе, чтобы закрыть лоток для дисков.
Не нажимайте с усилием на лоток для дисков, чтобы закрыть его, так как это может привести к неисправности.
- 4 Если диск в формате **Data CD/Data DVD**, нажимайте повторно **MEDIA MODE** для выбора **[MUSIC]** или **[VIDEO]**.
- 5 Нажмите **▶** (воспроизведение) для начала воспроизведения.







Прочие операции

В зависимости от диска или файла эта функция может не работать.

Для	Действие
Остановки воспроизведения	Нажмите ■ (стоп).
Паузы воспроизведения	Нажмите (пауза).
Возобновления воспроизведения или возврата к обычному воспроизведению	Нажмите ▶ (воспроизведение).
Отмены места возобновления воспроизведения	Дважды нажмите ■ (стоп).
Выбора дорожки, файла, раздела или сцены	Нажмите ◀◀ (предыдущий) или ▶▶ (следующий) во время воспроизведения. Или удерживайте нажатой SHIFT и нажимайте цифровые кнопки, а затем нажмите + (ввод).

Для	Действие
Выбора папки	Нажимайте повторно  (папка) +/-.
Отображения заголовка DVD	Нажмите DVD TOP MENU.
Просмотра меню DVD	Нажмите DVD/TUNER MENU.
Быстрого нахождения нужного места в режиме ускоренной прокрутки вперед или назад (поиск по метке)	Нажмите ◀◀ (ускоренная прокрутка назад) или ▶▶ (ускоренная прокрутка вперед) во время воспроизведения. При каждом нажатии ◀◀ (ускоренная прокрутка назад) или ▶▶ (ускоренная прокрутка вперед) скорость воспроизведения изменяется.
Покадрового воспроизведения (замедленного воспроизведения)	Нажмите (пауза), а затем нажмите ◀◀ (замедленное воспроизведение назад) или ▶▶ (замедленное воспроизведение вперед). При каждом нажатии ◀◀ (замедленное воспроизведение назад) или ▶▶ (замедленное воспроизведение вперед) скорость воспроизведения изменяется.

Для воспроизведения определенного файла

1. Нажимайте повторно MEDIA MODE для выбора [MUSIC] или [VIDEO].
2. Нажмите SEARCH для отображения списка папок.
3. Нажимайте повторно  /  для выбора нужной папки.
4. Нажмите  (ввод) для отображения списка файлов на экране телевизора.
Для возврата к списку папок нажмите RETURN.
5. Нажимайте повторно  /  для выбора нужного файла, а затем нажмите  (ввод).

См. также

- [Подключение телевизора](#)

Домашняя аудиосистема
MHC-V42D

Различные операции для воспроизведения диска

В зависимости от диска или файла эта функция может не работать.

Поиск определенной дорожки (для CD)

Удерживая нажатой SHIFT, нажимайте цифровые кнопки для выбора нужной дорожки, а затем нажмите $\boxed{+}$ (ввод).

Поиск определенного заголовка/раздела/сцены/дорожки/индекса (для DVD VIDEO/VIDEO CD)

1. Во время воспроизведения нажимайте повторно SEARCH для выбора режима поиска.
2. Удерживая нажатой SHIFT, нажимайте цифровые кнопки для ввода номера нужного заголовка, раздела, сцены, дорожки или индекса, а затем нажмите $\boxed{+}$ (ввод). Начнется воспроизведение.

Примечание

- Для воспроизведения VIDEO CD с PBC нажмите SEARCH для поиска сцены.
- Для воспроизведения VIDEO CD без PBC нажмите SEARCH для поиска дорожки и индекса.

Для поиска определенного места с использованием временного кода (для DVD VIDEO)

1. Во время воспроизведения нажимайте повторно SEARCH для выбора режима поиска по времени.
2. Удерживая нажатой SHIFT, нажимайте цифровые кнопки для ввода временного кода, а затем нажмите $\boxed{+}$ (ввод).
Пример: Для поиска сцены через 2 часа, 10 минут и 20 секунд, удерживайте нажатой SHIFT и нажмите 2, 1, 0, 2, 0 ([2:10:20]).
Если вы допустили ошибку, удерживайте нажатой SHIFT и нажмите CLEAR для отмены номера.

Для поиска с помощью меню DVD (для DVD VIDEO)

1. Нажмите DVD/TUNER MENU.
2. Нажимайте \uparrow / \downarrow / \leftarrow / \rightarrow или, удерживая нажатой SHIFT, нажимайте цифровые кнопки для выбора нужного заголовка или элемента, а затем нажмите $\boxed{+}$ (ввод).

Изменение ракурсов камеры (для DVD VIDEO)

Во время воспроизведения нажимайте повторно ANGLE для выбора нужного ракурса камеры.

Выбор настройки субтитров (для DVD VIDEO)

Во время воспроизведения нажимайте повторно SUBTITLE для выбора нужного языка субтитров или выключения субтитров.

Изменение языка/звука (для DVD VIDEO/VIDEO CD/DATA CD/DATA DVD)

Во время воспроизведения нажимайте повторно AUDIO для выбора нужного аудиоформата или режима.

DVD VIDEO

Вы можете выбирать аудиоформат или язык, если источник содержит несколько аудиоформатов или многоязычный аудиосигнал.

Отображаемые 4 цифры указывают код языка. См. [Список кодов регионов для родительского контроля/Список кодов языков](#) для проверки, какой язык представлен данным кодом. Если один и тот же язык отображается дважды или большее число раз, диск DVD VIDEO записан в нескольких аудиоформатах.

VIDEO CD/AUDIO CD/аудиофайл

Вы можете изменить вывод звука.

- [STEREO]: Стереозвук.
- [1/L]/[2/R]: Монофонический звук левого или правого канала.

SUPER VIDEO CD

- [1:STEREO]: Стерефонический звук аудиодорожки 1.
- [1:1/L]/[1:2/R]: Монофонический звук левого или правого канала аудиодорожки 1.
- [2:STEREO]: Стерефонический звук аудиодорожки 2.
- [2:1/L]/[2:2/R]: Монофонический звук левого или правого канала аудиодорожки 2.

Воспроизведение VIDEO CD с функциями PBC (для VIDEO CD)

Вы можете использовать меню PBC (Playback Control – управление воспроизведением) для использования интерактивных функций VIDEO CD (VIDEO CD версии 2.0 и Super VCD).

1. Нажмите ► (воспроизведение) для воспроизведения VIDEO CD с функциями PBC.
На экране телевизора появится меню PBC.
2. Удерживая нажатой SHIFT, нажимайте цифровые кнопки для выбора номера нужного пункта, а затем нажмите (ввод).
3. Продолжайте воспроизведение в соответствии с инструкциями в меню.

Примечание

- Воспроизведение PBC будет отменено после включения повторного воспроизведения.

Для отмены воспроизведения PBC

1. Нажмите ◀◀ (предыдущий) или ▶▶ (следующий) или удерживайте нажатой SHIFT и нажимайте цифровые кнопки для выбора дорожки, на которой будет остановлено воспроизведение.
2. Нажмите ► (воспроизведение) или (ввод).
Воспроизведение начнется с выбранной дорожки.

Для возврата к воспроизведению PBC

Нажмите дважды ■ (стоп), а затем нажмите ► (воспроизведение).

Возобновление мультидискового воспроизведения (для DVD VIDEO/VIDEO CD)

Данная система может сохранять места возобновления воспроизведения максимум для 6 дисков и возобновлять воспроизведение, если повторно вставлять тот же самый диск. При сохранении места возобновления воспроизведения для 7-го диска место возобновления воспроизведения для первого диска будет удалено. Для включения данной функции установите [ВОЗОБН. ВОСПР. МНОГОДИСК.] в [НАСТРОЙКА СИСТЕМЫ] в положение [ВКЛ].

Примечание

- Для воспроизведения с начала диска дважды нажмите ■ (стоп), а затем нажмите ► (воспроизведение).

См. также

- [Подключение телевизора](#)

4-748-037-11(1) Copyright 2019 Sony Corporation

Домашняя аудиосистема
MHC-V42D

Использование режима воспроизведения

В зависимости от диска или файла эта функция может не работать.

Воспроизведение в последовательном порядке или случайном порядке (обычное воспроизведение/произвольное воспроизведение) (для CD/DATA CD/DATA DVD/USB)

В случае остановки воспроизведения нажимайте повторно PLAY MODE.

При воспроизведении с диска

- [DISC]: Воспроизводится диск.
- [FOLDER]*: Воспроизводятся все воспроизводимые файлы в указанной папке на диске.
- [DISC (SHUFFLE)]: Произвольное воспроизведение всех аудиофайлов на диске.
- [FOLDER (SHUFFLE)]: Произвольное воспроизведение всех аудиофайлов в заданной папке на диске.

* Невозможно выбрать для AUDIO CD.

При воспроизведении с устройства USB

- [ONE USB DEVICE]: Воспроизводится устройство USB.
- [FOLDER]: Воспроизводятся все воспроизводимые файлы в заданной папке на устройстве USB.
- [ONE USB DEVICE (SHUFFLE)]: Произвольное воспроизведение всех аудиофайлов на устройстве USB.
- [FOLDER (SHUFFLE)]: Произвольное воспроизведение всех аудиофайлов в заданной папке на устройстве USB.

Примечание

- На дисплее погаснут [FLDR] и [SHUF] при установке обычного воспроизведения в [DISC] или [ONE USB DEVICE].
- На дисплее высветится [FLDR] при установке обычного воспроизведения в [FOLDER].
- На дисплее высветится [SHUF] при установке произвольного воспроизведения в [DISC (SHUFFLE)] или [ONE USB DEVICE (SHUFFLE)].
- На дисплее высветится [FLDR] и [SHUF] при установке произвольного воспроизведения в [FOLDER (SHUFFLE)].
- Произвольное воспроизведение не может выполняться для видеофайлов.
- Произвольное воспроизведение будет отменено при:
 - открывании лотка для дисков.
 - выполнении синхронизированной передачи.
 - изменении настройки MEDIA MODE.
- Произвольное воспроизведение может быть отменено в случае выбора папки или дорожки для воспроизведения.

Воспроизведение повторно (повторное воспроизведение) (для DVD VIDEO/VIDEO CD/CD/DATA CD/DATA DVD/USB)

Нажимайте повторно REPEAT/FM MODE.

В зависимости от типа диска или файла некоторые настройки могут быть недоступны.

- [OFF]: Повторное воспроизведение не выполняется.
- [ALL]: Повтор всех дорожек или файлов в выбранном режиме воспроизведения.
- [DISC]: Повтор всего контента (только DVD VIDEO и VIDEO CD).
- [TITLE]: Повтор текущего заголовка (только DVD VIDEO).
- [CHAPTER]: Повтор текущего раздела (только DVD VIDEO).
- [TRACK]: Повтор текущей дорожки.
- [FILE]: Повтор текущего видеофайла.

Для отмены повторного воспроизведения

Нажимайте повторно REPEAT/FM MODE для выбора [OFF].

Примечание

- На дисплее высвечивается [↶], когда режим повторного воспроизведения установлен в [ALL] или [DISC].
- На дисплее высвечивается [↶1], когда режим повторного воспроизведения установлен в [TITLE], [CHAPTER], [TRACK] или [FILE].
- Вы не можете выполнять повторное воспроизведение во время воспроизведения VIDEO CD с функцией PBC.
- В зависимости от диска DVD VIDEO вы не можете выполнять повторное воспроизведение.
- Повторное воспроизведение будет отменено при:
 - открывании лотка для дисков.
 - выключении системы (только DVD VIDEO и VIDEO CD).
 - изменении функции (только DVD VIDEO и VIDEO CD).
 - выполнении синхронизированной передачи.
 - изменении настройки MEDIA MODE.

Домашняя аудиосистема
MHC-V42D

Просмотр информации диска и устройства USB

Вы можете просматривать следующую информацию диска и устройства USB на экране телевизора и дисплее.

Удерживайте нажатой SHIFT и повторно нажимайте  DISPLAY во время воспроизведения.

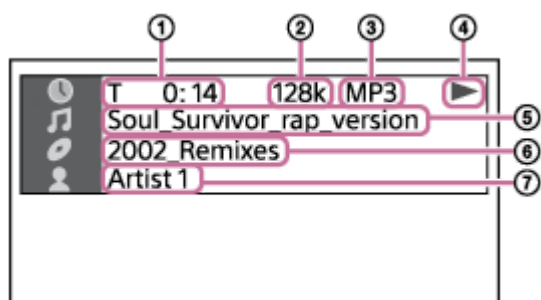

1. Информация о воспроизведении
Время воспроизведения и оставшееся время
2. Битрейт
3. Тип носителя
4. Статус воспроизведения
5. Заголовок *1/дорожка/имя файла *2
6. Название альбома *1/имя папки *2/номер раздела/номер индекса
7. Имя исполнителя *1 *2
Появляется во время воспроизведения аудиофайла.

*1 Если аудиофайл имеет ID3-тег, система будет отображать название альбома/название заголовка/имя исполнителя из информации ID3-тега. Система может поддерживать ID3 версий 1.0/1.1/2.2/2.3.

*2 Если имя содержит символы, которые невозможно отобразить, эти символы будут отображены как [].

Примечание

- В зависимости от воспроизводимого источника некоторая информация или символы могут не отображаться.
- В зависимости от режима воспроизведения отображаемая информация может отличаться.

Нажимайте повторно DISPLAY при включенной системе.

Вы можете просматривать следующую информацию:

- Время воспроизведения/оставшееся время дорожки, файла, диска
- Имя файла, имя папки
- Информацию о заголовке, исполнителе и альбоме

Примечание

- В зависимости от символов название диска или название дорожки может не отображаться.

- Время воспроизведения аудиофайлов может отображаться неправильно.
- Истекшее время воспроизведения аудиофайла, закодированного с использованием VBR (переменный битрейт), отображается неправильно.

См. также

- [Подключение телевизора](#)



4-748-037-11(1) Copyright 2019 Sony Corporation

Домашняя аудиосистема
MHC-V42D

Прослушивание музыки устройства USB













Система поддерживает следующие форматы аудиофайлов.

- MP3: расширение файла [.mp3]
- WMA: расширение файла [.wma]
- AAC: расширение файла [.m4a/.mp4/.3gp]
- WAV: расширение файла [.wav]

- 1 Нажимайте повторно **FUNCTION** для выбора **[USB]**.
- 2 Подключите устройство USB к порту  (USB).
- 3 Нажмите **MEDIA MODE** для выбора **[MUSIC]** или **[VIDEO]**.
- 4 Нажмите  (воспроизведение) для начала воспроизведения.

Прочие операции

В зависимости от файла эта функция может не работать.

Для	Действие
Остановки воспроизведения	Нажмите  (стоп).
Паузы воспроизведения	Нажмите  (пауза).
Возобновления воспроизведения или возврата к обычному воспроизведению	Нажмите  (воспроизведение).
Отмены места возобновления воспроизведения	Дважды нажмите  (стоп).
Выбора дорожки или файла.	Нажмите  (предыдущий) или  (следующий) во время воспроизведения. Или удерживайте нажатой SHIFT и нажимайте цифровые кнопки, а затем нажмите  (ввод).
Выбора папки	Нажимайте повторно  (папка) -/+.
Быстрого нахождения нужного места в режиме ускоренной прокрутки вперед или назад (поиск по метке)	Нажмите  (ускоренная прокрутка назад) или  (ускоренная прокрутка вперед) во время воспроизведения. Нажмите  (воспроизведение) для возврата к воспроизведению. При каждом нажатии  (ускоренная прокрутка назад) или  (ускоренная прокрутка вперед) скорость воспроизведения изменяется.

Совет

- После подключения системы к устройству USB вы сможете управлять воспроизведением путем нажатия ► (воспроизведение) и ◀◀ (предыдущий)/ ▶▶ (следующий).

Примечание

- Вы можете использовать адаптер USB (не прилагается) для подключения устройства USB к системе, если устройство USB нельзя вставить в порт ψ (USB).

См. также

- [Просмотр информации диска и устройства USB](#)

4-748-037-11(1) Copyright 2019 Sony Corporation

Домашняя аудиосистема
MHC-V42D

Прослушивание музыки устройства с помощью соединения по BLUETOOTH

Вы можете прослушивать музыку устройства BLUETOOTH и управлять им с помощью системы через соединение по BLUETOOTH, если оно поддерживает следующие профили BLUETOOTH.

A2DP (профиль расширенного распределения аудио)

Позволяет наслаждаться высококачественным аудиоконтентом по беспроводной связи.

AVRCP (профиль дистанционного управления аудио/видеоустройствами)

Позволяет регулировать громкость и управлять воспроизведением, паузой или переходом к началу следующей/текущей дорожки.

Операции могут отличаться в зависимости от устройства BLUETOOTH. Также см. инструкцию по эксплуатации, прилагаемую к устройству BLUETOOTH.

Примечание

- Заранее убедитесь, что установлен умеренный уровень громкости устройства BLUETOOTH и системы во избежание внезапного вывода громкого звука через систему. В зависимости от устройства BLUETOOTH регулировка громкости системы может быть невозможна на устройстве BLUETOOTH во время остановки/паузы воспроизведения на устройстве.

- 1 Подключите систему к устройству BLUETOOTH.**

Когда соединение по BLUETOOTH будет установлено, на дисплее появится название устройства BLUETOOTH.
- 2 Начните воспроизведение на устройстве BLUETOOTH.**
- 3 Отрегулируйте громкость, нажимая кнопку VOLUME +/- на системе или управляя устройством BLUETOOTH.**

Примечание

- В условиях плохой связи устройство BLUETOOTH может реагировать неправильно на операции на системе.
- В зависимости от устройства BLUETOOTH может понадобиться регулировка громкости или установка настройки вывода звука на подключенном устройстве.
- В зависимости от устройства BLUETOOTH, подключенного к системе, среды связи или условий эксплуатации может возникать шум или прерывание звука.

См. также

- [Сопряжение и подключение к устройствам BLUETOOTH](#)
- [Прекращение соединения по BLUETOOTH \(после использования\)](#)



Домашняя аудиосистема
MHC-V42D

Выбор качества воспроизведения потокового аудиосигнала по BLUETOOTH (кодека)

Вы можете включить кодек AAC, LDAC или SBC для приема с устройства BLUETOOTH. AAC/LDAC можно выбрать только в том случае, если устройство BLUETOOTH поддерживает AAC/LDAC.

1 Нажмите **OPTIONS**.

На дисплее появится меню опций.

2 Нажимайте повторно **↑ / ↓** для выбора **[BT CODEC]**, а затем нажмите **+**.

3 Нажимайте повторно **↑ / ↓** для выбора настройки, а затем нажмите **+**.

- **AUTO**: Активация приема в формате кодека AAC или LDAC в зависимости от возможностей устройства BLUETOOTH.
- **SBC**: Прием в формате кодека SBC.

Для выхода из меню опций нажмите **OPTIONS**.

Совет

- LDAC представляет собой технологию звукового кодирования, разработанную Sony, которая позволяет осуществлять передачу аудиоконтента высокого разрешения (Hi-Res) даже посредством соединения по BLUETOOTH. В отличие от других технологий кодирования, совместимых с BLUETOOTH, например SBC, она обходится без какого бы то ни было понижающего преобразования аудиоконтента высокого разрешения*¹ и позволяет передавать приблизительно втрое больший, чем другие технологии, объем данных*² по беспроводной сети BLUETOOTH с беспрецедентным качеством звука благодаря эффективному кодированию и оптимизированному пакетированию данных.

*1 Кроме данных формата DSD.

*2 По сравнению с SBC (Subband Codec), в случае выбора битрейта 990 кбит/с (96/48 кГц) или 909 кбит/с (88,2/44,1 кГц).

Примечание

- В случае выбора AAC или LDAC вы можете наслаждаться высококачественным звуком. Если вы не слышите звук AAC или LDAC от устройства или звук прерывается, выберите **[SBC]**.
- При изменении этой настройки в то время, когда система подключена к устройству BLUETOOTH, устройство BLUETOOTH будет отключено. Для подключения к устройству BLUETOOTH выполните соединение по BLUETOOTH еще раз.

См. также

- [Использование функции ожидания BLUETOOTH](#)

Домашняя аудиосистема
MHC-V42D

Прекращение соединения по BLUETOOTH (после использования)

- 1 Нажмите **BLUETOOTH/ PAIRING** на системе.
На дисплее появится **[BT AUDIO]**.

Примечание

- В зависимости от устройства BLUETOOTH соединение по BLUETOOTH может быть прекращено автоматически при остановке воспроизведения.

См. также

- [Включение питания](#)
- [Функция автоматического перехода в режим ожидания](#)

Домашняя аудиосистема
MHC-V42D

Подключение данной системы к нескольким устройствам BLUETOOTH (групповое подключение)

Одновременно к системе можно подключить до 3 устройств BLUETOOTH. Если одно из устройств начнет воспроизведение во время воспроизведения музыки на другом устройстве, система переключит выход и начнет выводить звук с только что подключенного устройства.



- 1 Для сопряжения со вторым или третьим устройством повторите пункты с 1 по 3 **Сопряжение и подключение к устройствам BLUETOOTH.**

Для отключения любого устройства BLUETOOTH от группового подключения

Завершите соединение по BLUETOOTH на устройстве BLUETOOTH, которое нужно отключить.

Для отключения всех устройств BLUETOOTH от группового подключения

Нажмите BLUETOOTH/  PAIRING.

Примечание

- Операции могут отличаться в зависимости от устройств BLUETOOTH. Устройство BLUETOOTH может не подключаться в зависимости от комбинации устройств. Подробнее см. инструкции по эксплуатации для устройств.
- Если вы попытаетесь подключить 4-е устройство BLUETOOTH, самое старое устройство воспроизведения будет отключено.
- В зависимости от устройств BLUETOOTH, возможно, не удастся установить три соединения по BLUETOOTH одновременно.
- Невозможно установить групповое подключение при использовании функции Беспроводная Party Chain или функции Speaker Add.

См. также

- [Сопряжение и подключение к устройствам BLUETOOTH](#)

Домашняя аудиосистема
MHC-V42D

Включение или выключение сигнала BLUETOOTH

Вы можете подключиться к системе с сопряженного устройства BLUETOOTH, если сигнал BLUETOOTH системы включен. На момент покупки эта настройка включена.

1 Удерживайте нажатыми  (папка) + и MEGA BASS на системе приблизительно 3 секунды.

На дисплее появится [BT ON] или [BT OFF].

Примечание

- Выполнить следующие операции при выключенном сигнале BLUETOOTH невозможно:
 - Сопряжение и/или подключение к устройству BLUETOOTH.
 - Использование “Sony | Music Center”.
 - Изменение аудиокодеков BLUETOOTH.
- При касании метки N на системе NFC-совместимым устройством BLUETOOTH или при включении режима ожидания BLUETOOTH сигнал BLUETOOTH будет включен автоматически.

Домашняя аудиосистема
MHC-V42D

Подключение нескольких аудиосистем (функция Проводная Party Chain)

Вы можете подключить несколько аудиосистем в одну сеть для создания более захватывающей окружающей обстановки на вечеринке и воспроизведения более мощного звука.

Одна активированная система в сети служит в качестве “Хозяина вечеринки” и обеспечивает совместное использование музыки.

Другие системы станут “Гостями вечеринки” и будут воспроизводить ту же музыку, которую воспроизводит “Хозяин вечеринки”.

Установка Party Chain

Установите Проводная Party Chain, соединив все системы с помощью аудиошнуров (не прилагаются). Перед подсоединением шнуров обязательно выключите системы.

Если все системы оснащены функцией Проводная Party Chain

Пример: При подключении с использованием данной системы в качестве первой системы

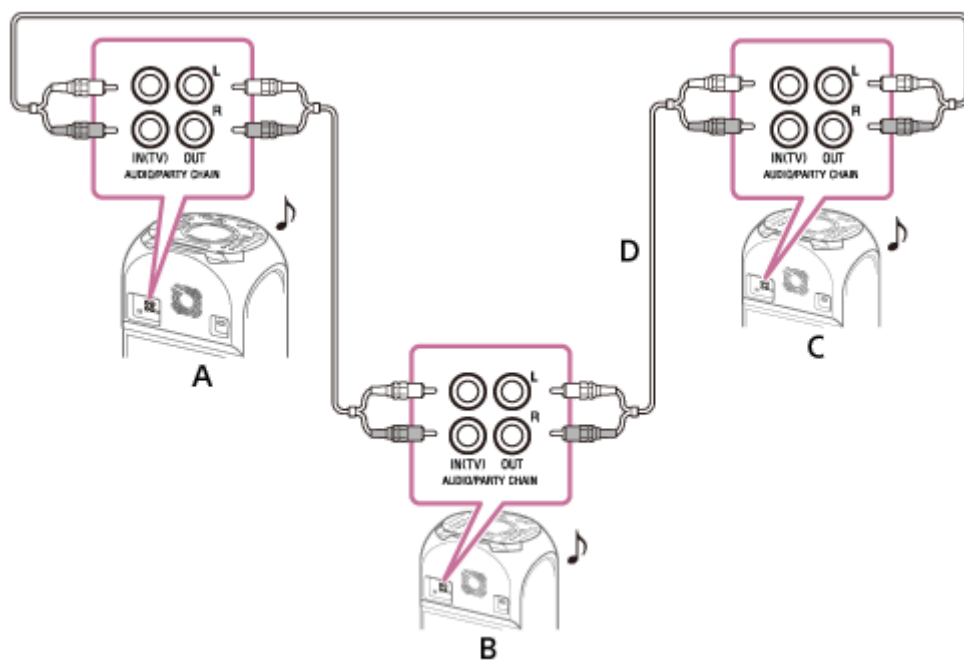

- A: Первая система (Хозяин вечеринки)
- B: Вторая система (Гость вечеринки)
- C: Последняя система (Гость вечеринки)
- D: Продолжите подключение до последней системы.

- Последняя система должна быть подключена к первой системе. Если последняя система не подключена обратно к первой системе, изменение Хозяина вечеринки невозможно.
- Любая система может стать Хозяином вечеринки. Вы можете переключить Хозяина вечеринки на другую систему в сети. Подробнее см. [Наслаждение воспроизведением музыки с помощью нескольких аудиосистем \(функция Проводная Party Chain\)](#).
- Убедитесь, что выбрана функция, отличная от функции AUDIO IN. При выборе функции AUDIO IN данную функцию использовать невозможно.

Если одна из систем не оснащена функцией Проводная Party Chain

Пример: При подключении с использованием данной системы в качестве первой системы

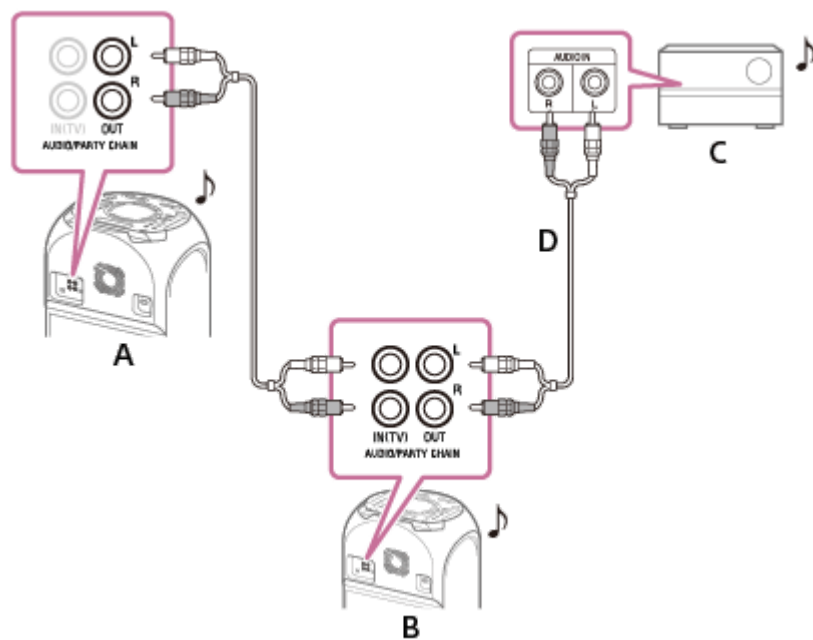

A: Первая система (Хозяин вечеринки)

B: Вторая система (Гость вечеринки)

C: Последняя система* (Гость вечеринки)

D: Продолжите подключение до последней системы.

* Подключите систему, которая не оснащена функцией Проводная Party Chain, в качестве последней в системе, в противном случае сеть остановится на этой системе. Обязательно выберите функцию AUDIO IN на данной последней системе.

- Последняя система не подключена к первой системе.
- Необходимо выбрать первую систему в качестве Хозяина вечеринки, чтобы все системы воспроизводили такую же музыку при активации функции Проводная Party Chain.

См. также

- [Наслаждение воспроизведением музыки с помощью нескольких аудиосистем \(функция Проводная Party Chain\)](#)

Домашняя аудиосистема
MHC-V42D

Наслаждение воспроизведением музыки с помощью нескольких аудиосистем (функция Проводная Party Chain)

Вы можете наслаждаться музыкой, используя несколько проводных аудиосистем.

- 1 Включите все системы.**
- 2 Отрегулируйте громкость каждой системы.**
- 3 Активируйте функцию Проводная Party Chain на системе, которая будет использоваться в качестве Хозяина вечеринки.**
 - Пример: При использовании данной системы в качестве Хозяина вечеринки
 1. Нажимайте повторно FUNCTION для выбора нужной функции.
Если все системы оснащены функцией Проводная Party Chain, не выбирайте функцию AUDIO IN. В случае выбора этой функции вывод звука невозможен.
 2. Начните воспроизведение, а затем нажмите PARTY CHAIN на системе.
На дисплее появится [PARTY CHAIN]. Хозяин вечеринки запустит Проводная Party Chain, а другие системы автоматически станут Гостями вечеринки. Все системы будут воспроизводить такую же музыку, как и та, что воспроизводится Хозяином вечеринки.
На дисплее Хозяина вечеринки и Гостя вечеринки высветится [WIRED P.CHAIN].

Для выбора нового Хозяина вечеринки

Если все системы оснащены функцией Проводная Party Chain, вы можете выбрать нового Хозяина вечеринки.

1. Нажмите PARTY CHAIN на Хозяине вечеринки.
2. Повторите пункт **3** на системе, которая будет использоваться в качестве нового Хозяина вечеринки.
Текущий Хозяин вечеринки автоматически станет Гостем вечеринки. Все системы будут воспроизводить ту же музыку, которую воспроизводит новый Хозяин вечеринки.

Для деактивации функции Проводная Party Chain

Нажмите PARTY CHAIN на Хозяине вечеринки. На дисплее появится [LEAVE PARTY].

Если функция Проводная Party Chain не будет завершена через несколько секунд, снова нажмите PARTY CHAIN на Хозяине вечеринки.

Примечание

- В зависимости от общего количества подключенных систем, Гостям вечеринки может потребоваться некоторое время для начала воспроизведения музыки.
- Гость вечеринки продолжит воспроизведение того же музыкального источника, что и Хозяин вечеринки, даже если вы переключитесь на другую функцию на Госте вечеринки. Однако вы можете регулировать громкость и изменять звуковой эффект на Госте вечеринки.
- Изменение уровня громкости и звукового эффекта на Хозяине вечеринки не будет влиять на выходной сигнал Гостей вечеринки.

- При использовании микрофона или игре на гитаре на Хозяине вечеринки звук не будет выводиться через Гостей вечеринки.
- Если одна из систем в сети осуществляет передачу по USB, перед активацией функции Проводная Party Chain подождите, когда система завершит или остановит передачу.
- Вы можете выбрать другую систему в качестве нового Хозяина вечеринки только после активации функции Проводная Party Chain на всех системах в сети.
- Если выбранная система не станет новым Хозяином вечеринки через несколько секунд, повторите пункт 3 .
- Подробнее об операциях на других системах см. в инструкциях по эксплуатации для этих систем.

См. также

- [Подключение нескольких аудиосистем \(функция Проводная Party Chain\)](#)

Настройка режима звука Проводная Party Chain

Когда включена функция Проводная Party Chain, вы можете установить режим звука.

1 Нажмите **OPTIONS**.

На дисплее появится меню опций.

2 Нажимайте повторно **↑ / ↓** для выбора **[P.CHAIN MODE]**, а затем нажмите **⏏** (ввод).

3 Нажимайте повторно **↑ / ↓** для выбора нужного режима, а затем нажмите **⏏** (ввод).

- [STEREO]: Вывод стереозвука.
- [RIGHT CH]: Вывод монофонического звука правого канала.
- [LEFT CH]: Вывод монофонического звука левого канала.

Для выхода из меню опций нажмите **OPTIONS**.

Домашняя аудиосистема
MHC-V42D

Наслаждение беспроводным воспроизведением с помощью нескольких аудиосистем (функция Беспроводная Party Chain)

Подключив несколько устройств, совместимых с функцией Беспроводная Party Chain, вы можете вносить оживление в вечеринки с помощью громкого звука.

Совместимые устройства:

SRS-XB21, SRS-XB31, SRS-XB41, SRS-XB20, SRS-XB30, SRS-XB40, MHC-V82D, MHC-V72D, MHC-V42D, MHC-V02, GTK-XB72, GTK-XB60, GTK-XB90

Перед использованием системы убедитесь, что все системы, которые нужно подключить, находятся в пределах 1 м от устройства.

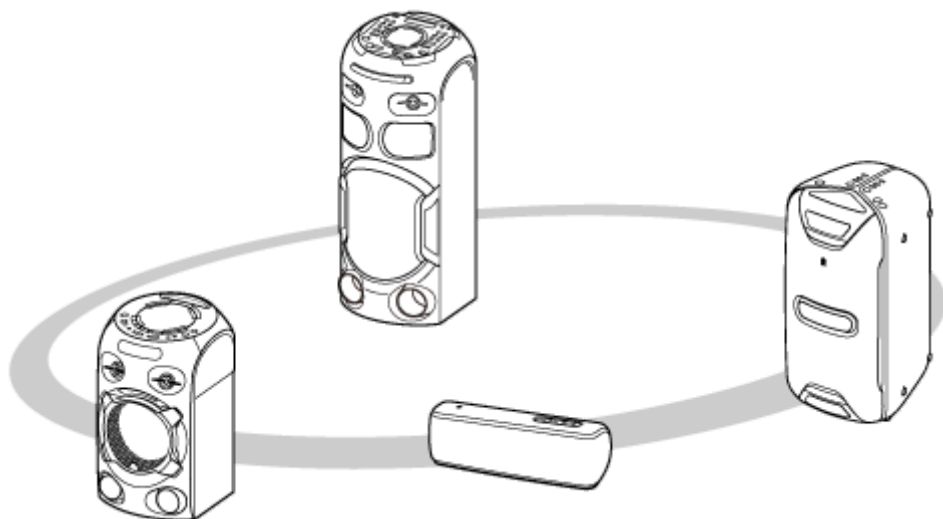

1 Установите первую систему Хозяином вечеринки.

Следующая операция представляет собой пример установки MHC-V42D в качестве первой системы. См. инструкцию по эксплуатации, прилагаемую к используемому устройству, для установки других устройств, совместимых с функцией Беспроводная Party Chain.

1. Нажимайте повторно FUNCTION для выбора функции BLUETOOTH.
2. Подключите устройство BLUETOOTH к системе с помощью соединения по BLUETOOTH.
[Сопряжение и подключение к устройствам BLUETOOTH](#)
Когда название устройства BLUETOOTH появится на дисплее, соединение по BLUETOOTH будет установлено.
3. Нажмите W. PARTY CHAIN на системе.
На дисплее будет мигать [CHAINING].
Подключение к устройству BLUETOOTH будет автоматически завершено, как только система перейдет в режим настройки Беспроводная Party Chain.

2 Подключите вторую или большее число систем в качестве Гостя вечеринки.

Следующая операция представляет собой пример подключения MHC-V42D в качестве второй системы. См. инструкцию по эксплуатации, прилагаемую к используемому устройству, для подключения других устройств, совместимых с функцией Беспроводная Party Chain.

1. Нажимайте повторно FUNCTION для выбора функции BLUETOOTH.

2. Нажмите W. PARTY CHAIN на второй системе.

На дисплее появится [GUEST XX] (XX представляет собой номер). На дисплее первой системы появится [HOST].

Совет

- Подключите вторую систему в течение 1 минуты. Через 1 минуту или больше настройка системы будет отменена.

3. Для подключения дополнительных систем повторите пункты 2 – с 1 по 2.

Совет

- При подключении третьей или большего числа систем подключайте каждую из них в течение 30 секунд после подключения предыдущей системы. После 30 секунд или больше подключить систему будет невозможно.
- Если нужно добавить другую систему после подключения (через 30 секунд или больше), нажмите и удерживайте W. PARTY CHAIN на первой системе, затем выполните пункты 2 – с 1 по 2.

3 Подождите 30 секунд после подключения последнего Гостя вечеринки.

[P.CHAIN] перестанет мигать на дисплее Хозяина вечеринки и устройство BLUETOOTH повторно подключится к Хозяину вечеринки.

4 Начните воспроизведение.

Начните воспроизведение на подключенном устройстве BLUETOOTH и отрегулируйте громкость.

На всех системах будет воспроизводиться одна и та же музыка.

Во время регулировки громкости на устройстве BLUETOOTH или системе, подключенной к устройству (системе, установленной в качестве первой), громкость всех систем будет регулироваться автоматически.* Для других систем (установленных второй или далее) также можно регулировать громкость на каждой из них.

* В зависимости от подключенного устройства громкость может быть не синхронизирована с громкостью, отрегулированной на первой системе.

Синхронизация настроек в Беспроводная Party Chain

Если установлена Беспроводная Party Chain, будут изменены следующие настройки на подключенных системах:

- Настройки MEGA BASS на всех подключенных системах будут синхронизированы с первой системой.
- Настройка караоке (смягчение вокала, управление тональностью и эхо микрофона) на всех подключенных системах будет выключена.
- Настройки Party Light на Гостях вечеринки будут синхронизированы с Хозяином вечеринки.
- Диджей-эффект на Хозяине вечеринки и на Гостях вечеринки будет выключен.
- Настройки звукового поля будут возвращены к настройкам по умолчанию на всех подключенных системах.
- Во время регулировки громкости на первой системе громкость на всех подключенных системах будет синхронизирована с громкостью на первой системе. Однако даже в случае регулировки громкости на других системах громкость на первой системе не изменится.
- При выключении первой системы все остальные подключенные системы также выключатся.

Совет

- Вы также можете управлять функцией Беспроводная Party Chain на “Sony | Music Center”.
- Что именно можно делать с помощью функции Беспроводная Party Chain, зависит от подключенных систем.
- При использовании функции Беспроводная Party Chain кодек автоматически переключится в SBC.

Примечание

- Во время просмотра фильмов с помощью функции Беспроводная Party Chain может наблюдаться несоответствие между видео и звуком.
- Функция Беспроводная Party Chain доступна только в том случае, когда система работает с функцией BLUETOOTH.
- При использовании функции Беспроводная Party Chain путем подключения нескольких типов аудиосистем иллюминация может не работать в зависимости от порядка подключенных систем. В этом случае установите систему, иллюминация которой не работает, в качестве первой системы.
- Пока функция Беспроводная Party Chain включена, вы не сможете выбрать другую систему в качестве нового Хозяина вечеринки.
- При использовании микрофона или игре на гитаре на Хозяине вечеринки звук не будет выводиться через Гостей вечеринки.
- Таймер сна и функция автоматического перехода в режим ожидания не работают на Гостях вечеринки.

См. также

- [Завершение функции Беспроводная Party Chain](#)

Домашняя аудиосистема
MHC-V42D

Завершение функции Беспроводная Party Chain

Для завершения всех соединений и выхода из функции Беспроводная Party Chain

- 1 Нажмите **W. PARTY CHAIN** на Хозяине вечеринки.

Для завершения только на одной системе

Нажмите **W. PARTY CHAIN** на Госте вечеринки, которого необходимо вывести.

Примечание

- При переключении на другую функцию или выключении Хозяина вечеринки функция Беспроводная Party Chain также будет деактивирована.

Домашняя аудиосистема
MHC-V42D

Прослушивание музыки с помощью беспроводной связи двух систем (функция Speaker Add)

Для использования данной функции требуются две системы одинаковой модели. Подключив две системы с помощью соединения по BLUETOOTH, можно наслаждаться музыкой с более мощным звуком. В следующих пунктах две системы описываются как “Система-хозяин” и “Система-гость”.

Примечание

- Для использования данной функции убедитесь, что приложение “Sony | Music Center” установлено на устройство BLUETOOTH.
- Убедитесь, что устройство BLUETOOTH сопряжено как с Системой-хозяином, так и с Системой-гостем. Подробнее об операции сопряжения см. в следующих разделах.
 - [Сопряжение и подключение к устройствам BLUETOOTH](#)
 - [Подключение к NFC-совместимому устройству одним касанием \(NFC\)](#)

- 1** Расположите две системы одинаковой модели в пределах 1 м друг от друга.
- 2** Включите Систему-хозяина и Систему-гостя.
- 3** Нажмите BLUETOOTH на Системе-хозяине и Системе-госте для выбора функции BLUETOOTH. На дисплее появится [BLUETOOTH].
- 4** Подключите Систему-хозяина к устройству BLUETOOTH с помощью соединения по BLUETOOTH. (См. [Прослушивание музыки устройства с помощью соединения по BLUETOOTH.](#))
- 5** Запустите “Sony | Music Center” и следуйте инструкциям на экране для настройки Speaker Add для Системы-хозяина и Системы-гостя. На дисплее Системы-хозяина появится [HOST], а на дисплее Системы-гостя появится [GUEST].
- 6** Установите режим вывода с помощью “Sony | Music Center” на устройстве BLUETOOTH.
 - [Double Mode]: Вывод стереозвука через обе системы.
 - [Stereo mode - right]: Вывод монофонического звука правого канала через Систему-хозяина и левого канала через Систему-гостя.
 - [Stereo mode - left]: Вывод монофонического звука левого канала через Систему-хозяина и правого канала через Систему-гостя.
- 7** Начните воспроизведение на устройстве BLUETOOTH и отрегулируйте громкость. Подробнее см. [Прослушивание музыки устройства с помощью соединения по BLUETOOTH.](#)

Синхронизация настроек с Speaker Add

- Когда соединение Speaker Add установлено, следующие настройки на Системе-госте будут синхронизированы с настройками на Системе-хозяине:
 - Громкость
 - MEGA BASS
 - Звуковое поле и индивидуальный эквалайзер
 - Диджей-эффект
 - Иллюминация
- При изменении вышеупомянутых настроек на Системе-хозяине или Системе-госте настройки на другой системе будут синхронизированы.
- При выключении Системы-хозяина Система-гость также выключится.

Для деактивации функции Speaker Add

Воспользуйтесь “Sony | Music Center” и следуйте инструкциям на экране.

Совет

- Если не деактивировать эту функцию, система будет пытаться восстановить последнее соединение при следующем включении системы.
- Переключитесь на кодек SBC при использовании функции Speaker Add. Подробнее см. [Выбор качества воспроизведения потокового аудиосигнала по BLUETOOTH \(кодека\)](#).

Примечание

- При использовании микрофона или игре на гитаре на Системе-хозяине звук не будет выводиться через Систему-гостя.
- При использовании Speaker Add на Системе-госте не работают следующие операции:
 - Таймер сна
 - Автоматический переход в режим ожидания
 - Блокировка от детей
 - Gesture Control
 - Смягчение вокала, управление тональностью и подсчет очков
 - Управление системой с помощью пульта ДУ
- В случае перезапуска одной из двух систем во время использования функции Speaker Add обязательно выключите другую систему.

Домашняя аудиосистема
MHC-V42D

Прослушивание музыки внешнего аудиоустройства и т.п.

Вы можете прослушивать музыку внешнего аудиоустройства, подключив устройство к системе с помощью аудиокабеля (не прилагается).

- 1 Подключите внешнее аудиоустройство к гнездам AUDIO/PARTY CHAIN IN (TV) L/R на системе с помощью аудиокабеля.

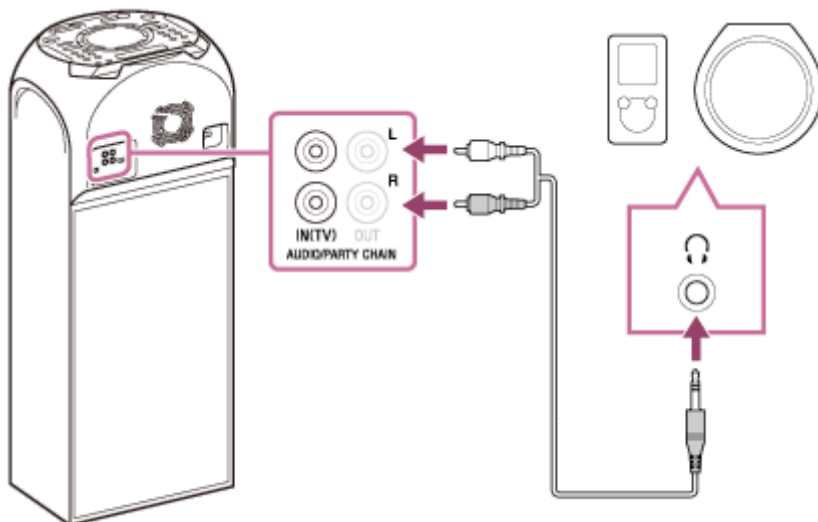

- 2 Нажимайте  (громкость) – до тех пор, пока на дисплее не появится [VOL MIN].
- 3 Нажимайте повторно FUNCTION для выбора [AUDIO IN].
- 4 Включите подключенное устройство и начните воспроизведение.
- 5 Отрегулируйте громкость.

Сначала отрегулируйте громкость на системе. Если уровень громкости все еще слишком низкий, отрегулируйте уровень громкости на подключенном устройстве.

Совет

- Если уровень громкости подключенного внешнего аудиоустройства слишком низкий, система может перейти в режим ожидания автоматически. Отрегулируйте уровень громкости устройства.

См. также

- [Функция автоматического перехода в режим ожидания](#)

Домашняя аудиосистема
MHC-V42D

Усиление басового звука и создание более мощного звука (MEGA BASS)

Вы можете усилить басовый звук и прослушивать музыку с более мощным звуком (MEGA BASS). На момент покупки режим MEGA BASS включен.

1 Нажимайте повторно кнопку MEGA BASS для выбора [BASS ON].

Высветится индикатор MEGA BASS.

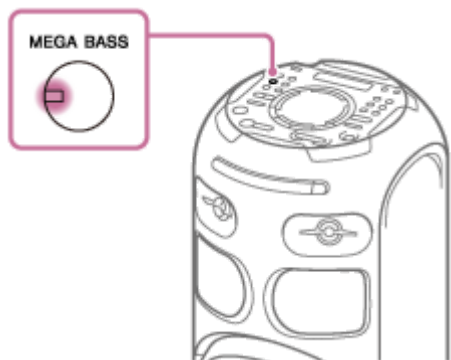

Для выключения режима MEGA BASS

Нажимайте повторно кнопку MEGA BASS для выбора [BASS OFF].

Совет

- Вы также можете использовать "Sony | Music Center" для включения/выключения режима MEGA BASS.

Домашняя аудиосистема
MHC-V42D

Выбор звукового поля

Вы можете регулировать звук, выбирая звуковое поле.

- 1 **Нажимайте повторно SOUND FIELD +/- для выбора нужного звукового поля.**

Для отмены звукового поля

Нажимайте повторно SOUND FIELD +/- для выбора [FLAT].

Для выбора звукового поля FIESTA напрямую

Нажмите FIESTA на системе. Данная настройка воспроизводит звуковой эффект зала торжеств.

Для выбора режима Virtual Football

Вы можете пережить ощущение присутствия на стадионе во время трансляции футбольного матча. Имейте в виду, что вы можете выбрать режим Virtual Football только при использовании AUDIO IN и функций телевизора.

Нажимайте повторно SOUND FIELD +/- во время просмотра трансляции футбольного матча.

- [ON NARRATION]: Вы можете наслаждаться захватывающим ощущением присутствия на футбольном стадионе с бурными овациями болельщиков.
- [OFF NARRATION]: Вы можете наслаждаться более захватывающим ощущением присутствия на футбольном стадионе, уменьшив уровень громкости комментатора в дополнение к усилению оваций болельщиков.

Примечание

- Если при выборе [OFF NARRATION] вы будете слышать неестественные звуки, рекомендуется выбрать [ON NARRATION].
- Данная функция не поддерживает монофонический звук.

Для создания собственного звукового эффекта

Вы можете повысить или понизить уровни определенных полос частот, а затем сохранить настройку в памяти как [CUSTOM EQ].

1. Нажмите OPTIONS.
На дисплее появится меню опций.
2. Нажимайте повторно **↑ / ↓** для выбора [CUSTOM EQ], а затем нажмите **⊕** (ввод).
3. Нажимайте повторно **↑ / ↓** для регулировки уровня эквалайзера или установки окружающего звучания, а затем нажмите **⊕** (ввод).
4. Повторите действие пункта 3 для регулировки уровня других полос частот и эффекта окружающего звука.
Для выхода из меню опций нажмите OPTIONS.

Для выбора настройки индивидуального эквалайзера

Нажимайте повторно SOUND FIELD +/- для выбора [CUSTOM EQ].

См. также

- [Подключение телевизора](#)

4-748-037-11(1) Copyright 2019 Sony Corporation

Домашняя аудиосистема
MHC-V42D

Прослушивание FM-радио

Перед прослушиванием FM-радио вам необходимо подключить проволочную FM-антенну (наружную) (прилагается) к разъему FM ANTENNA на системе и настроить ее на FM-радиостанцию, которую вы хотите прослушивать.

- 1 Подключите проволочную FM-антенну (наружную) к разъему FM ANTENNA на системе.

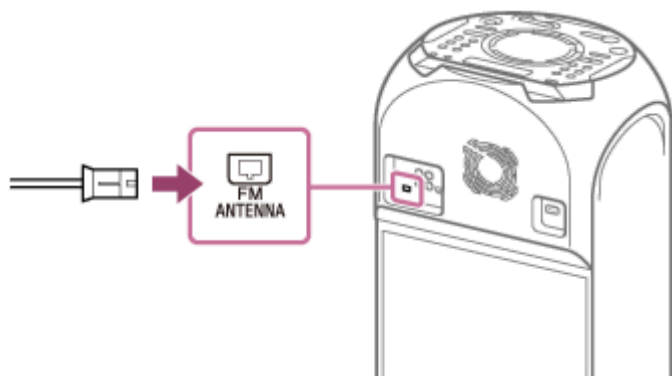

Растяните антенну (наружную) горизонтально. Держите антенну (наружную) подальше от шнура питания переменного тока (сетового шнура) и кабеля USB, чтобы избежать возникновения помех.

- 2 Нажимайте повторно FUNCTION для выбора [TUNER FM].
- 3 Удерживайте нажатой TUNING +/- до тех пор, пока частота не начнет изменяться на дисплее.

Сканирование автоматически остановится после того, как будет выполнена настройка на станцию. На дисплее высветится [ST] (только для стереофонических FM-программ).

Совет

- Для уменьшения статического шума на слабой стереофонической FM-станции нажимайте повторно REPEAT/FM MODE до тех пор, пока на дисплее не погаснет [ST]. Стереозвук будет потерян, однако прием улучшится.

См. также

- [Предварительная установка радиостанций](#)

Домашняя аудиосистема
MHC-V42D

Предварительная установка радиостанций

Вы можете сохранять до 20 FM-станций в качестве избранных станций.

- 1** Выполните настройку на станцию, которую нужно предварительно установить. (См. [Прослушивание FM-радио.](#))
- 2** Нажмите DVD/TUNER MENU.
- 3** Нажимайте повторно **▲** / **▼** для выбора нужного предустановленного номера, а затем нажмите **□** (ввод).

На дисплее появится [COMPLETE] и станция будет сохранена.

Если для другой станции уже назначен выбранный предустановленный номер, эта станция будет заменена на новую станцию.

Для прослушивания предустановленной станции

Нажимайте повторно PRESET +/- для выбора нужного предустановленного номера. Или же удерживайте нажатой SHIFT и нажимайте цифровые кнопки, а затем нажмите **□** (ввод).

Домашняя аудиосистема
MHC-V42D

Управление операциями с помощью Gesture Control

Вы можете управлять операциями, проводя рукой над датчиком GESTURE CONTROL на системе.

- 1 Нажмите GESTURE ON/OFF на системе для выбора режима жестов (GESTURE 1/GESTURE 2).**
 - **GESTURE 1:**
Gesture controls для режима PLAYBACK, DJ, SAMPLER и KARAOKE
 - **GESTURE 2:**
Gesture controls для тональности источника музыки или вашего голоса во время пения в микрофон
- 2 Когда система находится в режиме GESTURE 1, нажмите PLAYBACK, DJ, SAMPLER или KARAOKE на системе для выбора режима.**
- 3 Проведите рукой над датчиком GESTURE CONTROL.**

Для деактивации Gesture Control

Нажимайте повторно GESTURE ON/OFF на системе до тех пор, пока не погаснет индикатор GESTURE ON/OFF.

Примечание

- Не касайтесь и не контактируйте с датчиком GESTURE CONTROL во время выполнения движения рукой.
- Диджей-эффект автоматически выключится после того, как вы:
 - деактивируете Gesture Control.
 - измените режим на PLAYBACK/SAMPLER/KARAOKE.
 - выключите систему.
 - переключите функцию.
 - активируете или деактивируете функцию Проводная Party Chain и Беспроводная Party Chain.
 - измените звуковое поле.
 - воспользуетесь смягчением вокала.
 - измените тональность (управление тональностью).
- Если вы активируете диджей-эффект во время передачи, звуковой эффект не будет передан на устройство USB.

См. также

- [Использование GESTURE CONTROL для управления воспроизведением, диджей-эффектом, сэмплером и караоке \(GESTURE 1\)](#)
- [Использование GESTURE CONTROL для управления тональностью вашего голоса или источника музыки \(GESTURE 2\)](#)

Домашняя аудиосистема
MHC-V42D

Использование GESTURE CONTROL для управления воспроизведением, диджей-эффектом, сэмплером и караоке (GESTURE 1)

Если система находится в режиме GESTURE 1, вы можете выбрать из следующих режимов.

- Режим PLAYBACK
- Режим DJ
- Режим SAMPLER
- Режим KARAOKE

Для режима PLAYBACK:

Вы можете управлять основными функциями во время воспроизведения музыки с диска, устройства USB или устройства BLUETOOTH.

Для	Проведите рукой в этом направлении
Перемещения назад	←
Перемещения вперед	→
Воспроизведения	↑
Остановки	↓
Увеличения громкости	↻
Уменьшения громкости	↻

Для режима диджея:

Вы можете выбрать диджей-эффект для создания атмосферы вечеринки.

Для	Проведите рукой в этом направлении
Выбора FLANGER *1	←
Выбора ISOLATOR *2	→
Выбора WAN *3	↑
Выбора PAN *4	↓
Увеличения уровня выбранного эффекта	↻
Уменьшения уровня выбранного эффекта	↻

*1 Создание сильного флэнжерного эффекта, похожего на гул реактивного самолета.

*2 Выделение частот определенного диапазона путем регулировки других диапазонов частот. Например, если нужно сфокусироваться на вокале.

*3 Создание специального эффекта звука “вау-вау” путем автоматического перемещения частоты фильтра вверх и вниз.

*4 Создание ощущения того, что звук перемещается вокруг динамиков между левым и правым каналами.

Для выключения диджей-эффекта

Проведите рукой над датчиком GESTURE CONTROL в том же направлении, что и во время выбора диджей-эффекта.

Для режима SAMPLER:

Вы можете выводить звуковые эффекты сэмплера, установленные в системе.

Для	Проведите рукой в этом направлении
“Come On!”	←
“Let’s Go!”	→
Звукового эффекта рожка регги	↑
Звукового эффекта фейзера	↓
Звукового эффекта царапания	↺
Звукового эффекта аудитории	↻

Для регулировки уровня сэмплера

1. Нажмите **OPTIONS**.
2. Нажимайте повторно **↑ / ↓** для выбора **[SAMPLER]**, а затем нажмите **+** (ввод).
3. Нажимайте повторно **↑ / ↓** для регулировки уровня звука сэмплера, а затем нажмите **+** (ввод).

Для режима KARAOKE

Вы можете управлять следующими функциями караоке.

Для	Проведите рукой в этом направлении
Понижения тональности песни (b)	←
Повышения тональности песни (#)	→
Увеличения громкости микрофона	↑
Уменьшения громкости микрофона	↓
Вывода звука аплодисментов	↺
Вывода звука освистывания	↻

См. также

- [Использование GESTURE CONTROL для управления тональностью вашего голоса или источника музыки \(GESTURE 2\)](#)

Домашняя аудиосистема
MHC-V42D

Использование GESTURE CONTROL для управления тональностью вашего голоса или источника музыки (GESTURE 2)

Когда система находится в режиме GESTURE 2, вы можете изменять тональность воспроизводимой песни или вашего голоса через микрофон, подключенный к системе.

Если микрофон не подключен к системе:

Вы можете изменять тональность источника воспроизводимой музыки.

Для	Поднятие или опускание руки на датчик
Понижения тональности источника музыки (b)	↓
Повышения тональности источника музыки (#)	↑

Если микрофон подключен к системе:

Вы можете изменять тональность голоса через микрофон.

Для	Поднятие или опускание руки на датчик
Понижения тональности голоса (b)	↓
Повышения тональности голоса (#)	↑

См. также

- [Использование GESTURE CONTROL для управления воспроизведением, диджей-эффектом, сэмплером и караоке \(GESTURE 1\)](#)

Домашняя аудиосистема
MHC-V42D

Что можно делать с помощью “Sony | Music Center”

Приложение “Sony | Music Center” предназначено для управления аудиоустройствами Sony, совместимыми с “Sony | Music Center”, с помощью смартфона/iPhone.

Подробнее о “Sony | Music Center” см. по следующему URL-адресу:

<https://www.sony.net/smcqa/>

Операции, которые могут выполняться на системе с помощью “Sony | Music Center”

- Воспроизведение музыкальных файлов, размещенных на устройстве, например смартфоне, iPhone, устройстве USB
- Воспроизведение музыкальных файлов на диске
- Настройка на FM-станцию и предустановка станций
- Изменение настроек звука и диджей-эффект
- Установка таймера сна
- Установка режима иллюминации
- Группирование с другими аудиосистемами (функция Speaker Add / функция Беспроводная Party Chain)

и т.п.

Совет

- Возможности управления с помощью “Sony | Music Center” отличаются в зависимости от подключенного устройства. Технические характеристики и дизайн приложения могут изменяться без уведомления.
- Обязательно используйте самую последнюю версию приложения.

См. также

- [Установка “Sony | Music Center”](#)

Домашняя аудиосистема
MHC-V42D

Установка “Sony | Music Center”

Установите “Sony | Music Center” на смартфон, iPhone и т.п. с App Store или с Google Play.

- 1 Загрузите “Sony | Music Center” с Google Play или App Store и установите его.



Sony Music Center



- 2 После завершения установки запустите “Sony | Music Center”.

Совет

- В зависимости от вашего контракта для загрузки приложения может потребоваться оплата услуг связи.

См. также

- [Что можно делать с помощью “Sony | Music Center”](#)

Домашняя аудиосистема
MHC-V42D

Что можно делать с помощью “Fiestable”

“Fiestable” представляет собой приложение для управления аудиоустройствами Sony, совместимыми с “Fiestable”, со смартфонов, iPhone, и т.п.

Операции, которые могут выполняться на системе с помощью “Fiestable”

- **DJ Control**
Вы можете добавить дополнительные диджей-эффекты и звук сэмплера к источнику, воспроизводимому на системе.
- **Illumination**
Вы можете управлять подсветкой системы с помощью дополнительных настроек.
- **Karaoke**
Вы можете включить различные функции Karaoke.
- **Motion Control**
Вы можете управлять системой, встряхивая смартфон, iPhone и т.п.
- **Voice Control**
Вы можете управлять системой, произнося предустановленные голосовые команды в микрофон смартфона/iPhone.
- **Party Light**
Вы можете синхронизировать иллюминацию экрана нескольких смартфонов/iPhone с Party Light данной системы.
- **Party People ranking**
Вам присваивается рейтинг в зависимости от частоты использования системы.

Совет

- Возможности управления с помощью “Fiestable” отличаются в зависимости от подключенного устройства. Технические характеристики и дизайн приложения могут изменяться без уведомления. Обязательно используйте самую последнюю версию приложения.

См. также

- [Установка “Fiestable”](#)

Домашняя аудиосистема
MHC-V42D

Установка “Fiestable”

Установите “Fiestable” на смартфон, iPhone и т.п. с Google Play или с App Store.

- 1 Загрузите “Fiestable” с Google Play или App Store и установите его.



- 2 После завершения установки запустите “Fiestable” с экрана “Sony | Music Center”.

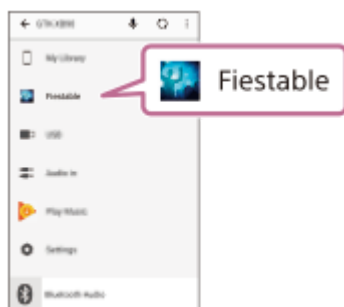

См. также

- [Установка “Sony | Music Center”](#)
- [Что можно делать с помощью “Fiestable”](#)

Домашняя аудиосистема
MHC-V42D

Достижение и обмен рейтингами Party People ranking и получение бонусных функций (Party King)

Система обладает уникальной функцией, которая автоматически записывает использование системы. Основываясь на использовании, система будет присваивать вам рейтинг Party People ranking в соответствии с предопределенным критерием. Чем чаще вы используете систему, тем выше будет достигнутый вами рейтинг.

Получив определенный рейтинг Party People ranking, вы сможете поделиться достигнутым успехом через социальные сети.

За достигнутые успехи система также наградит вас бонусными функциями.

Примечание

- Для использования данной функции убедитесь, что приложения “Sony | Music Center” и “Fiestable” установлены на ваше устройство.

1 Установите соединение по BLUETOOTH между системой и вашим устройством.

2 Запустите “Sony | Music Center” и коснитесь значка “Fiestable”.

Вы можете проверить свой текущий рейтинг, изучить бонусные функции, а также узнать, как достичь следующего рейтинга.

См. также

- [Установка “Sony | Music Center”](#)
- [Установка “Fiestable”](#)
- [Сопряжение и подключение к устройствам BLUETOOTH](#)

Домашняя аудиосистема
MHC-V42D

Использование Voice Control через “Fiestable”

Вы можете управлять системой, произнося предустановленные голосовые команды, появляющиеся на экране смартфона/iPhone.

Примечание

- Поддерживаются следующие языки:
Английский/бразильский португальский/французский/немецкий/итальянский/польский/русский/испанский
- Если в смартфоне/iPhone установлен язык, который не поддерживается, список предустановленных голосовых команд будет отображаться на английском языке.

1 Установите соединение по BLUETOOTH между системой и смартфоном/iPhone.

Убедитесь в том, что смартфон/iPhone подключен к Интернету.

2 Запустите “Sony | Music Center” и коснитесь значка “Fiestable”.

3 Коснитесь [Voice Control via Fiestable].

Предустановленные голосовые команды появятся на экране приложения.

4 Коснитесь значка микрофона на экране приложения.

Система будет приглушена. Говорите в микрофон смартфона/iPhone. Ваш голос будет отправлен в онлайн-службу преобразования речи в текст. После завершения преобразования команда будет отправлена обратно в систему. Приглушение звука будет отменено и система отреагирует в соответствии с командой.

Примечание

- Voice Control через “Fiestable” не работает в следующих случаях:
 - Если система является Гостем вечеринки в функции Проводная Party Chain.
 - Включена встроенная демонстрация звука.
 - При открывании лотка для дисков.
 - Во время операций передачи или стирания по USB.
 - Если онлайн-служба преобразования речи в текст недоступна, завершена или соединение не установлено.
 - Если микрофон смартфона/iPhone используется другим приложением.

См. также

- [Сопряжение и подключение к устройствам BLUETOOTH](#)

Домашняя аудиосистема
MHC-V42D

Создание атмосферы подсветки вечеринки с помощью “Fiestable”

Вы можете синхронизировать иллюминацию экрана и вспышку нескольких смартфонов/iPhone с помощью данной функции.

- 1 Включите иллюминацию системы.
- 2 Начните воспроизведение музыки.
- 3 Включите функцию BLUETOOTH на смартфоне/iPhone.

Примечание

- Соединение по BLUETOOTH не требуется, если вы не используете несколько систем. Если вы хотите синхронизировать свой смартфон/iPhone с конкретной системой, установите соединение по BLUETOOTH между смартфоном/iPhone и этой системой. В противном случае перейдите к пункту 4 и ваш смартфон/iPhone будет синхронизироваться с ближайшей системой.
- Не забудьте включить службу определения местоположения на вашем смартфоне/iPhone.

- 4 Запустите “Fiestable” и коснитесь “Party Light via Fiestable”.

Вся иллюминация экрана смартфона/iPhone и вспышка будут синхронно мигать.

См. также

- [Наслаждение музыкой с иллюминацией \(Party Light/Speaker Light\)](#)

Домашняя аудиосистема
MHC-V42D

Пение под караоке

Вы можете наслаждаться пением под караоке с помощью функции Караоке.

- 1 Нажимайте **MIC LEVEL** - для уменьшения уровня громкости микрофона до минимального уровня.
- 2 Нажимайте повторно **GUITAR** на системе до тех пор, пока не погаснет индикатор **GUITAR**.
- 3 Подключите микрофон (не прилагается) к гнезду **MIC1** или **MIC2/GUITAR** на системе.
Подключите другой дополнительный микрофон, если вы хотите петь дуэтом.
- 4 Начните воспроизведение музыки и отрегулируйте громкость микрофона.
Нажимайте повторно **MIC ECHO** для регулировки эффекта эха.
- 5 Начните петь под музыкальное сопровождение.

Примечание

- Если возникнет микрофонный эффект, система автоматически уменьшит звук микрофона на несколько секунд.
- Если микрофонный эффект продолжается, сделайте следующее:
 - Переместите микрофон подальше от системы.
 - Измените направление микрофона.
 - Нажимайте повторно **MIC LEVEL** –.
 - Нажимайте повторно **MIC ECHO** для регулировки уровня эхо-сигнала.
- Звук микрофона не будет передаваться на устройство USB во время передачи через USB.
- Вы не можете регулировать уровень громкости микрофона с помощью  (громкость) +/- . Нажимайте повторно **MIC LEVEL +/-** для регулировки уровня громкости микрофона.
- При использовании функции Беспроводная Party Chain или Speaker Add звук с микрофона выводится только через систему, к которой подключен микрофон.
- В случае чрезвычайно громкого звука через микрофон возможно его искажение. Нажимайте повторно **MIC LEVEL** - для уменьшения громкости микрофона.

См. также

- [Различные функции для караоке](#)

Домашняя аудиосистема
MHC-V42D

Различные функции для караоке

Вы можете использовать различные функции для караоке.

Смягчение вокала

Вы можете уменьшить громкость вокала в источнике стереозвука.

Для активации функции смягчения вокала

Нажимайте повторно VOCAL FADER для выбора [ON V \ FADER].

Для отмены функции смягчения вокала

Нажимайте повторно VOCAL FADER для выбора [OFF].

Управление тональностью

Вы можете изменить тональность песни, которую поете.

Для изменения тональности песни

Нажимайте KEY CONTROL \flat / \sharp для подбора своего вокального диапазона.

Режим подсчета очков

Функцию подсчета очков (Режим подсчета очков) можно использовать только при подключенном микрофоне. Ваша оценка определяется по шкале от 0 до 99 путем сравнения вашего голоса с источником музыки.

Для подсчета очков вашего пения

1. Начните воспроизведение музыки.
2. Нажмите SCORE перед исполнением песни.
3. После пения на протяжении более одной минуты снова нажмите SCORE, чтобы увидеть свою оценку.

Изменение голоса

Вы можете изменить голос во время разговора или пения в микрофон.

Для активации функции изменения голоса

Нажимайте повторно VOICE CHANGER для изменения голосового эффекта.

Для отмены функции изменения голоса

Нажимайте повторно VOICE CHANGER для выбора [OFF].

Эхо микрофона

Вы можете добавить эффект эха к своему голосу во время пения в микрофон.

Для добавления эффекта эха

Нажимайте повторно MIC ECHO для регулировки эффекта эха.

См. также

- [Пение под караоке](#)

4-748-037-11(1) Copyright 2019 Sony Corporation

Домашняя аудиосистема
MHC-V42D

Использование голосового указания

ВАЖНО: ГОЛОСОВОЕ УКАЗАНИЕ ДЛЯ ДАННОЙ СИСТЕМЫ ДОСТУПНО ТОЛЬКО НА АНГЛИЙСКОМ ЯЗЫКЕ.

1 Нажмите **OPTIONS**.

2 Нажимайте повторно **↑ / ↓** для выбора **[VOICE GUIDANCE]**, а затем нажмите **+** (ввод).

3 Нажмите **↑ / ↓** для выбора **[ON]**, а затем нажмите **+** (ввод).

Активируется голосовое указание.

Для выхода из меню опций нажмите **OPTIONS**.

В зависимости от состояния системы голосовые указания выводятся системой следующим образом:

- При установке системы в режим сопряжения: “BLUETOOTH pairing”
- При подключении к устройству BLUETOOTH: “BLUETOOTH connected”
- При отключении от устройства BLUETOOTH: “BLUETOOTH disconnected”
- При завершении настроек для функции Speaker Add: “Double mode”
- При установке режима вывода во время функции Speaker Add: “Left/Right/Double mode”

Для отключения голосового указания

Выберите **[OFF]** в пункте 3.

Для регулировки уровня звука голосового указания

1. Нажмите **OPTIONS**.

2. Нажимайте повторно **↑ / ↓** для выбора **[SAMPLER]**, а затем нажмите **+** (ввод).

3. Нажимайте повторно **↑ / ↓** для регулировки уровня звука голосового указания, а затем нажмите **+** (ввод).

Для выхода из меню опций нажмите **OPTIONS**.

Примечание

- Уровень громкости голосового указания изменяется в соответствии с уровнем громкости системы. Однако в некоторых случаях уровень громкости голосового указания может не изменяться.
- В некоторых случаях может возникать задержка при выводе голосового указания или голосовое указание может не работать.

Домашняя аудиосистема
MHC-V42D

Прослушивание встроенной демонстрации звука

Удерживайте нажатой ► (воспроизведение) на системе более 2 секунд.
Будет воспроизведена встроенная демонстрация звука.

Для остановки демонстрации

Нажмите ■ (стоп) на системе.

Домашняя аудиосистема
MHC-V42D

Наслаждение звуком гитары

Вы можете прослушивать звук гитары (не прилагается), подключив гитару к гнезду MIC2/GUITAR на системе. Вы также можете одновременно играть на гитаре и петь, подключив микрофон к гнезду MIC1 на системе. Также вы можете изменить звук гитары, выбрав эффект гитары.

- 1 Нажимайте повторно MIC LEVEL - для уменьшения уровня громкости гитары.
- 2 Используйте кабель инструмента (не прилагается) для подключения гитары к гнезду MIC2/GUITAR.
- 3 Нажимайте повторно GUITAR на системе для выбора эффекта гитары, который нужно применить.
 - [CLEAN]: Оригинальный звук гитары. Рекомендуется для электрической гитары или электроакустической гитары.
 - [O \ DRIVE]: Искаженный звук, как в случае перегруженного гитарного усилителя. Рекомендуется для электрической гитары.
 - [BASS]: Оригинальный звук гитары. Рекомендуется для бас-гитары.Высветится индикатор GUITAR.
- 4 Начните игру на гитаре и отрегулируйте громкость гитары.
Звук гитары будет выводиться через систему.

Для выключения режима гитары

Нажимайте повторно GUITAR на системе до тех пор, пока не погаснет индикатор GUITAR.

Примечание

- При использовании электроакустической гитары с эффектом [O \ DRIVE] может возникнуть микрофонный эффект. Нажимайте повторно MIC LEVEL - для уменьшения громкости гитары. Либо переключитесь на другой эффект гитары.
- Перед отключением гитары от системы нажимайте повторно MIC LEVEL - для уменьшения громкости гитары.

Домашняя аудиосистема
MHC-V42D

Передача музыкальных произведений с диска

Вы можете передавать музыку с диска (только диск AUDIO CD или MP3) на устройство USB, подключенное к порту ψ (USB) на системе.

Передача файлов данной системой выполняется в аудиоформате MP3.

Примечание относительно данных с защитой от копирования

Передаваемые музыкальные произведения предназначены только для личного использования. Любое другое использование музыки требует разрешения владельцев авторских прав.

Примечание

- Не извлекайте устройство USB во время операции передачи. Это может привести к потере данных на устройстве USB или повредить само устройство USB.
- Файлы MP3 передаются с тем же битрейтом, что и оригинальные файлы.
- При передаче с AUDIO CD можно выбрать битрейт перед передачей.
- Если лоток для дисков открыт, операция передачи по USB запрещена.

1 Подключите переносное устройство USB к порту ψ (USB).

Примечание

- Вы можете использовать адаптер USB (не прилагается) для подключения устройства USB к системе, если устройство USB нельзя вставить в порт ψ (USB).

2 Нажмите OPTIONS.

На дисплее появится меню опций.

3 Нажимайте повторно \uparrow / \downarrow для выбора [BIT RATE], а затем нажмите \oplus (ввод).

4 Нажимайте повторно \uparrow / \downarrow для выбора нужного битрейта, а затем нажмите \oplus (ввод).

- [128 KBPS]: Закодированные файлы MP3 имеют меньший размер и более низкое качество аудиосигнала.
- [256 KBPS]: Закодированные файлы MP3 имеют больший размер, но более высокое качество аудиосигнала.

Нажмите OPTIONS для выхода из меню.

5 Нажимайте повторно FUNCTION для выбора [DVD/CD], а затем загрузите диск.

6 Подготовьте источник звука.

- Синхронизированная передача: Передача всех дорожек или файлов MP3 с диска на устройство USB.

Если система автоматически начнет воспроизведение, дважды нажмите ■ (стоп) для полной остановки воспроизведения.

В случае остановки воспроизведения нажимайте повторно PLAY MODE для выбора нужного режима воспроизведения.

Примечание

- Если передача данных началась при произвольном воспроизведении или повторном воспроизведении, выбранный режим воспроизведения автоматически изменится на обычное воспроизведение.
- Передача REC1: Передача одной дорожки или файла MP3 во время воспроизведения. Выберите дорожку или файл MP3, который нужно передать, а затем начните воспроизведение.

7 Нажмите REC TO USB.

На дисплее появится [PUSH ENTER].

8 Нажмите + (ввод).

Начнется передача, а затем на дисплее появится [DO NOT REMOVE]. Не извлекайте устройство USB до завершения передачи.

По завершении передачи система выполнит следующие действия:

- Синхронизированная передача:
Диск остановится автоматически.
- Передача REC1:
Продолжится воспроизведение следующей дорожки или файла на диске.

Для остановки передачи

Нажмите ■ (стоп).

Примечание

- Вы не можете передавать файлы MP3 с диска в формате UDF (универсальный дисковый формат) на устройство USB.
- Во время передачи звук не выводится.
- Информация CD-TEXT не передается в созданные файлы MP3.
- Передача автоматически остановится, если:
 - на устройстве USB во время передачи закончилось свободное пространство.
 - количество аудиофайлов или папок на устройстве USB достигло предела, который аппарат может распознать.
- Если папка или файл, которые вы пытаетесь передать, уже существует на устройстве USB с тем же именем, после имени добавляется порядковый номер без перезаписи исходной папки или файла.
- Выполнение следующих операций во время передачи невозможно:
 - Открывание лотка для дисков.
 - Выбор другой дорожки или файла.
 - Приостановка воспроизведения или поиск места на дорожке или файле.
 - Изменение функции.

- При передаче музыки в WALKMAN® с помощью программы “Media Manager for WALKMAN” обязательно выполняйте передачу в формате MP3.
- При подключении WALKMAN® к системе обязательно выполняйте подключение после того, как индикация [Creating Library] или [Creating Database] на WALKMAN® исчезнет.

Правила создания папок и файлов

Максимальное число файлов MP3, которое может быть создано.

- 298 папок
- 650 файлов в папке
- 650 файлов в папке REC1-CD или REC1-MP3

В зависимости от конфигурации файлов или папок это количество может отличаться.

При передаче на устройство USB создается папка [MUSIC] непосредственно под [ROOT]. Папки и файлы создаются внутри папки [MUSIC] в соответствии с методом и источником передачи следующим образом:

Синхронизированная передача

- При передаче всех дорожек с AUDIO CD
Имя папки: [CDDA0001]*
Имя файла: [TRACK001]*
- При передаче файлов MP3 с диска
Имя папки: Такое же, как у источника
Имя файла: Такое же, как у источника

Передача REC1

- При передаче дорожки с AUDIO CD
Имя папки: [REC1-CD]
Имя файла: [TRACK001]*
- При передаче файла MP3 с диска
Имя папки: [REC1-MP3]
Имя файла: Такое же, как у источника

* После этого папкам и дорожкам последовательно присваиваются номера.

Домашняя аудиосистема
MHC-V42D

Удаление аудиофайлов или папок на устройстве USB

Вы можете удалять аудиофайлы или папки на устройстве USB, подключенном к системе.

- 1 Нажимайте повторно **FUNCTION** для выбора **[USB]**.
- 2 Нажимайте повторно **MEDIA MODE** для выбора **[MUSIC]**.
- 3 Когда воспроизведение остановлено, нажмите **OPTIONS**.
На дисплее появится меню опций.
- 4 Нажимайте повторно **↑ / ↓** для выбора **[ERASE]**, а затем нажмите **+** (ввод).
На экране телевизора будет отображен список папок.
- 5 Нажимайте повторно **↑ / ↓** для выбора папки, а затем нажмите **+** (ввод).
На экране телевизора будет отображен список файлов.
- 6 Нажимайте повторно **↑ / ↓** для выбора аудиофайла, который нужно удалить, а затем нажмите **+** (ввод).
Если вам нужно удалить все аудиофайлы в папке, выберите **[ALL TRACKS]** в списке.
На дисплее появится **[FOLDER ERASE]** или **[TRACK ERASE]** и **[PUSH ENTER]**.
Для отмены операций удаления нажмите **■** (стоп).
- 7 Нажмите **+** (ввод).
На дисплее появится **[COMPLETE]**.
Для выхода из меню опций нажмите **OPTIONS**.

Примечание

- Вы можете удалить только поддерживаемый аудиофайл, файл формата MP4 и файл формата 3GP.
- Когда выбрано произвольное воспроизведение, удаление аудиофайлов или папок невозможно. Перед удалением установите режим обычного воспроизведения.
- Если лоток для дисков открыт, операция удаления запрещена.
- Не извлекайте устройство USB во время операций удаления.

См. также

- [Подключение телевизора](#)

Домашняя аудиосистема
MHC-V42D

Использование таймера сна

Система автоматически выключится спустя предустановленное время.

- 1 Нажимайте повторно SLEEP для выбора нужного времени.

Для отмены таймера сна

Нажимайте повторно SLEEP для выбора [OFF].

Совет

- Для проверки оставшегося времени перед выключением системы нажмите SLEEP.

Домашняя аудиосистема
MHC-V42D

Настройки меню

Вы можете изменять различные настройки в меню установок.

Для входа в меню установок удерживайте нажатой **SHIFT** и нажмите **SETUP** при остановленном воспроизведении в функции DVD/CD или USB.

На экране телевизора появится меню установок. Используйте **↑/↓** и **+** (ввод) для навигации в меню установок.



Для выхода из меню удерживайте нажатой **SHIFT** и нажмите **SETUP**.

Отображаемые пункты отличаются в зависимости от страны или региона.

Примечание

- Настройки воспроизведения, сохраненные на диске, имеют приоритет перед настройками меню установок. Поэтому некоторые настройки меню установок могут быть не выполнены.

Настройка языка – [НАСТРОЙКА ЯЗЫКОВ]

[ЭКРАН]	Установка языка экранной индикации.
[МЕНЮ] 	Установка языка для меню DVD.
[ЗВУК] 	Переключение языка звуковой дорожки. В случае выбора [ORIGINAL] будет выбран язык, имеющий приоритет на диске.
[СУБТИТРЫ] 	Переключение языка субтитров. В случае выбора [AUDIO FOLLOW] язык субтитров будет изменяться в соответствии с языком, выбранным для звуковой дорожки.

Примечание

- В случае выбора [OTHERS →] в [МЕНЮ], [ЗВУК] и [СУБТИТРЫ] введите код языка ([Список кодов регионов для родительского контроля/Список кодов языков](#)) с помощью цифровых кнопок.

Настройка экрана телевизора – [НАСТРОЙКА ВИДЕО]

[ТИП ЭКРАНА] 	[16:9]	Выберите этот параметр при подключении широкоэкранный телевизора или телевизора с функцией широкоформатного режима. 
	[4:3]	Выберите этот параметр при подключении телевизора с экраном 4:3 без функции широкоформатного режима. Отображение широкоэкранный

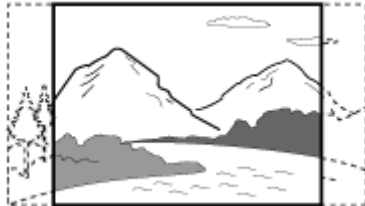
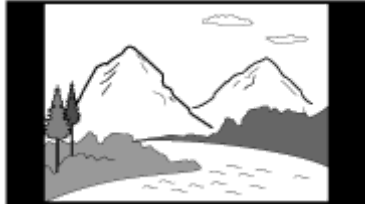
		<p>изображения с черными полосами сверху и внизу.</p> 
	[4:3 СКАН]	<p>Выберите этот параметр при подключении телевизора с экраном 4:3 без функции широкоформатного режима. Отображение изображения в полную высоту на весь экран с обрезанными боковыми сторонами.</p> 
<p>[ВЫВОД 4:3] DVD-V</p>	[ПОЛНЫЙ]	<p>Выберите этот параметр при подключении телевизора с функцией широкоформатного режима. Изображение экрана 4:3 отображается с соотношением сторон 16:9 даже на широкоэкранном телевизоре.</p>
	[ОБЫЧНЫЙ]	<p>Изменение размера изображения в соответствии с размером экрана с сохранением исходного соотношения сторон изображения. При выводе изображения экрана 4:3 с левой и правой стороны отображаются черные полосы.</p> 
<p>[СИСТЕМА ЦВЕТНОСТИ(VIDEO CD)]* VIDEO CD (Кроме моделей для Латинской Америки, Европы и России)</p>	[АВТО]	<p>Вывод видеосигнала в соответствии с системой цветного телевидения диска. Выберите данную настройку для телевизора с системой DUAL.</p>
	[PAL]	<p>Вывод видеосигнала в системе PAL.</p>
	[NTSC]	<p>Вывод видеосигнала в системе NTSC.</p>
<p>[РЕЖИМ ПАУЗЫ] DVD-V</p>	[АВТО]	<p>Вывод изображения, включая объекты в динамичном движении, без дрожания. Обычно выбирается эта установка.</p>
	[РАМКА]	<p>Вывод изображения с высоким разрешением, включая объекты, которые не находятся в динамичном движении.</p>

* Подробнее см. [Подключение телевизора](#).

🔊 Настройка параметров звука – [НАСТРОЙКА ЗВУКА]

[ДИАПАЗОН]	[ВЫКЛ]	Выкл.
------------	--------	-------

DVD-V (Сжатие динамического диапазона)	[СТАНДАРТНЫЙ]	Выбирайте во время просмотра кинофильмов с низкой громкостью поздно вечером. Динамический диапазон сжимается, как предусмотрено инженером звукозаписи.
[ВЫБОР ДОРОЖКИ] DVD-V	[ВЫКЛ]	Без установки приоритета.
	[АВТО]	Установка приоритета звуковой дорожки, содержащей наибольшее число каналов при воспроизведении диска DVD VIDEO, на котором записано несколько аудиоформатов (PCM, MPEG аудио или Dolby Digital).
[A/V SYNC] DVD-V / VIDEO CD / DATA CD / DATA DVD (Только видеофайлы)	[ВЫКЛ]	Без регулировки.
	[ВКЛ]	Регулировка задержки между изображением и звуком, если звук не синхронизирован с отображаемым изображением.
[АНАЛОГОВЫЙ ВЫХ] DVD-V	[ОБЫЧНЫЙ]	Вывод многоканального звука в виде 2-канального стереосигнала.
	[DOLBY SURROUND]	Вывод многоканального звука в виде 2-канального сигнала окружающего звука.

Примечание

- [АНАЛОГОВЫЙ ВЫХ] используется только для гнезда HDMI OUT (TV) ARC.

Настройка системы – [НАСТРОЙКА СИСТЕМЫ]

[ЗАСТАВКА]	[ВКЛ]	Если приблизительно 15 минут вы не используете систему, появляется изображение экранной заставки. Нажмите  (громкость) +/- для выключения экранной заставки.
	[ВЫКЛ]	Выкл.
[ФОН]	[С ДИСКА]	В качестве фона появится изображение обложки (неподвижное изображение), записанное на диске.
	[ГРАФИКА]	В качестве фона появится предварительно установленное изображение, сохраненное в системе.
	[ГОЛУБОЙ]	Фон синего цвета.
	[ЧЕРНЫЙ]	Фон черного цвета.
[ДОСТУП]	Установка ограничений воспроизведения. Подробнее см. Ограничение воспроизведения диска (Родительский контроль) .	
[ВОЗОБН. ВОСПР. МНОГОДИСК.] DVD-V / VIDEO CD	[ВКЛ]	Сохраняет в памяти место возобновления воспроизведения для 6 дисков.
	[ВЫКЛ]	Воспроизведение начнется с места возобновления воспроизведения только для текущего диска в системе.
[СБРОС]	Возвращает настройки меню установок к значениям по умолчанию. Подробнее см. Возврат настроек меню установок к значениям по умолчанию .	

Настройка параметров HDMI – [УСТАНОВКИ HDMI]

[РАЗРЕШЕНИЕ HDMI]	[АВТО(1920x1080p)]	Вывод видеосигналов в
-------------------	--------------------	-----------------------

]		соответствии с разрешением телевизора.
	[1920x1080i]/[1280x720p]/[720x480p]* ¹ /[720x480/576p]* ²	Вывод видеосигналов в соответствии с выбранной настройкой разрешения.
[YCBCR/RGB(HDMI)]	[YCBCR]	Вывод видеосигналов YCBCR.
	[RGB]	Вывод видеосигналов RGB.
[ЗВУК(HDMI)]	[АВТО]	Вывод аудиосигналов в исходном формате через гнездо HDMI OUT (TV) ARC.
	[PCM]	Вывод сигналов 2-канальной линейной PCM через гнездо HDMI OUT (TV) ARC.
[КОНТРОЛЬ ПО HDMI]	[ВКЛ]	Включена функция Контроль по HDMI. Вы можете осуществлять совместное управление системой и телевизором, подключенным с помощью кабеля HDMI.
	[ВЫКЛ]	Выкл.
[AUDIO RETURN CHANNEL] (Доступно при установке [КОНТРОЛЬ ПО HDMI] в [ВКЛ])	[ВКЛ]	Вы можете прослушивать звук телевизора через динамики системы. Установите эту функцию, если система подключена к гнезду HDMI IN телевизора, совместимого с функцией реверсивного звукового канала (ARC).
	[ВЫКЛ]	Выкл.
[РЕЖ.ОЖИД.,СВЯЗ. С ТВ] (Доступно при установке [КОНТРОЛЬ ПО HDMI] в [ВКЛ])	[АВТО]	При выключении телевизора система автоматически выключается в следующих случаях: <ul style="list-style-type: none"> ● Во время воспроизведения видео для функции DVD/CD или USB. ● При остановке воспроизведения аудиосигнала для функции DVD/CD или USB. ● При выборе функции TV.
	[ВКЛ]	Независимо от этой функции система автоматически выключается при выключении телевизора.

[ВЫКЛ]

Система не выключается при
выключении телевизора.

*1 Только модели для Латинской Америки.

*2 Для других моделей.

4-748-037-11(1) Copyright 2019 Sony Corporation

Домашняя аудиосистема
MHC-V42D

Об индикаторах

Индикатор BLUETOOTH

Высвечивается	Соединение по BLUETOOTH установлено.
Быстро мигает	Система перешла в режим сопряжения.
Медленно мигает	Система ожидает устройство BLUETOOTH для подключения.

Индикатор MEGA BASS

Высвечивается	Режим MEGA BASS включен.
Выключен	Режим MEGA BASS выключен.

Индикатор GESTURE ON/OFF

Высвечивается	Режим GESTURE 1 включен.
Медленно мигает	Режим GESTURE 2 включен.
Выключен	Gesture Control деактивирован.

Индикатор GUITAR

Высвечивается	Режим GUITAR включен.
Выключен	Режим GUITAR выключен.

См. также

- [Подключение нескольких аудиосистем \(функция Проводная Party Chain\)](#)
- [Наслаждение воспроизведением музыки с помощью нескольких аудиосистем \(функция Проводная Party Chain\)](#)
- [Наслаждение беспроводным воспроизведением с помощью нескольких аудиосистем \(функция Беспроводная Party Chain\)](#)

Домашняя аудиосистема
MHC-V42D

Обновление предустановленного программного обеспечения

В будущем программное обеспечение данной системы может быть обновлено. Вы можете обновить предустановленное программное обеспечение системы с веб-сайта поддержки. Выполните онлайн-инструкции для обновления программного обеспечения.

См. также

- [Веб-сайты поддержки покупателей](#)

Список кодов регионов для родительского контроля/Список кодов языков

Список кодов регионов для родительского контроля

Код	Регион	Код	Регион	Код	Регион	Код	Регион
2044	Аргентина	2115	Дания	2304	Корея	2436	Португалия
2047	Австралия	2165	Финляндия	2363	Малайзия	2489	Россия
2046	Австрия	2174	Франция	2362	Мексика	2501	Сингапур
2057	Бельгия	2109	Германия	2376	Нидерланды	2149	Испания
2070	Бразилия	2248	Индия	2390	Новая Зеландия	2499	Швеция
2079	Канада	2238	Индонезия	2379	Норвегия	2086	Швейцария
2090	Чили	2254	Италия	2427	Пакистан	2528	Таиланд
2092	Китай	2276	Япония	2424	Филиппины	2184	Великобритания

Список кодов языков

Написание языков соответствуют стандарту ISO 639:1988 (E/F).

Код	Язык	Код	Язык	Код	Язык	Код	Язык
1027	Афарский	1186	Гэльский	1350	Малаялам	1513	Свати
1028	Абхазский	1194	Галисийский	1352	Монгольский	1514	Сесото
1032	Африкаанс	1196	Гуарани	1353	Молдавский	1515	Сунданский
1039	Амхарский	1203	Гуджарати	1356	Маратхи	1516	Шведский
1044	Арабский	1209	Хауса	1357	Малайский	1517	Суахили
1045	Ассамский	1217	Хинди	1358	Мальтийский	1521	Тамильский
1051	Аймара	1226	Хорватский	1363	Бирманский	1525	Телугу
1052	Азербайджанский	1229	Венгерский	1365	Науру	1527	Таджикский
1053	Башкирский	1233	Армянский	1369	Непальский	1528	Тайский
1057	Белорусский	1235	Интерлингва	1376	Нидерландский	1529	Тигринья
1059	Болгарский	1239	Интерлингве	1379	Норвежский	1531	Туркменский
1060	Бихарский	1245	Инупиак	1393	Окситанский	1532	Тагальский
1061	Бислама	1248	Индонезийский	1403	(Афан) Оромо	1534	Тсвана
1066	Бенгали; Бенгальский	1253	Исландский	1408	Ория	1535	Тонганский
1067	Тибетский	1254	Итальянский	1417	Пенджабский	1538	Турецкий

Код	Язык	Код	Язык	Код	Язык	Код	Язык
1070	Бретонский	1257	Иврит	1428	Польский	1539	Тсонга
1079	Каталанский	1261	Японский	1435	Пашто; Пушту	1540	Татарский
1093	Корсиканский	1269	Идиш	1436	Португальский	1543	Чви
1097	Чешский	1283	Яванский	1463	Кечуа	1557	Украинский
1103	Валлийский	1287	Грузинский	1481	Ретороманский	1564	Урду
1105	Датский	1297	Казахский	1482	Рунди	1572	Узбекский
1109	Немецкий	1298	Гренландский	1483	Румынский	1581	Вьетнамский
1130	Бхутани	1299	Камбоджийский	1489	Русский	1587	Волапюк
1142	Греческий	1300	Каннада	1491	Руанда	1613	Волоф
1144	Английский	1301	Корейский	1495	Санскрит	1632	Коса
1145	Эсперанто	1305	Кашмирский	1498	Синдхи	1665	Йоруба
1149	Испанский	1307	Курдский	1501	Санго	1684	Китайский
1150	Эстонский	1311	Киргизский	1502	Сербохорватский	1697	Зулу
1151	Баскский	1313	Латинский	1503	Сингальский	1703	Не указано
1157	Персидский	1326	Лингала	1505	Словацкий		
1165	Финский	1327	Лаосский	1506	Словенский		
1166	Фиджийский	1332	Литовский	1507	Самоанский		
1171	Фарерский	1334	Латвийский; Латышский	1508	Шона		
1174	Французский	1345	Малагасийский	1509	Сомалийский		
1181	Фризский	1347	Маори	1511	Албанский		
1183	Ирландский	1349	Македонский	1512	Сербский		

Домашняя аудиосистема
MHC-V42D

Веб-сайты поддержки покупателей

Для получения информации о системе вы можете перейти к следующим веб-сайтам поддержки покупателей.

- Для покупателей в Америке:
<https://www.sony.com/am/support>
- Для покупателей в Европе:
<https://www.sony.eu/support>
- Для покупателей в других странах/регионах:
<https://www.sony-asia.com/support>

Домашняя аудиосистема
MHC-V42D

Что можно сделать для решения проблемы?

Если система не работает, как ожидается, попытайтесь выполнить следующие пункты для решения проблемы.

- Найдите описания признаков проблемы в данном Справочное руководство и попробуйте любые перечисленные методы устранения.
 - Выполните переустановку системы. (См. [Система не работает надлежащим образом.](#))
 - Найдите информацию по данной проблеме на веб-сайте поддержки покупателей.
 - Перейдите к веб-сайтам поддержки для получения информации о системе.
-

См. также

- [Веб-сайты поддержки покупателей](#)
- [Система не работает надлежащим образом.](#)

Домашняя аудиосистема
MHC-V42D

О функции самодиагностики

При активации функции самодиагностики на экране телевизора или дисплее появляется сервисный номер. Сервисный номер состоит из буквы и цифр (например, С 13 50). См. следующую таблицу относительно причины и метода устранения.

Первые 3 символа сервисного номера	Причина и метод устранения
С 13	Данный диск загрязнен. Очистите диск мягкой тканью.
С 31	Диск установлен неправильно. Выключите систему, а затем включите ее снова. Затем вставьте заново диск правильно.
Е XX (XX представляет собой число)	Во избежание нарушения работы система выполнила функцию самодиагностики. Обратитесь к ближайшему дилеру Sony или в местный уполномоченный сервисный центр Sony и сообщите 5-значный сервисный номер. Пример: Е 61 10

См. также

- [Подключение телевизора](#)

Домашняя аудиосистема
MHC-V42D

О сообщениях

Во время работы на дисплее может появиться или мигать одно из следующих сообщений.

Сообщение	Причина
CANNOT PLAY	<ul style="list-style-type: none"> ● Был вставлен диск, который не может быть воспроизведен. ● Был вставлен DVD VIDEO с кодом региона, который не поддерживается.
CODE 01/SGNL ERR	С гнезда HDMI IN (ARC) подключенного телевизора подается сигнал, который не поддерживается. (См. Подключение телевизора.)
DATA ERROR	<ul style="list-style-type: none"> ● Файл создан в формате, который не поддерживается. ● Расширения файлов не совпадают с форматом файлов.
DEVICE ERROR	Устройство USB невозможно распознать, или подключено неизвестное устройство.
DEVICE FULL	Память устройства USB заполнена.
ERASE ERROR	Сбой удаления аудиофайлов или папок на устройстве USB.
FATAL ERROR	Во время операции передачи или удаления данных было отсоединено устройство USB, и возможно, оно повреждено.
FOLDER FULL	Передача данных на устройство USB невозможна, поскольку число папок достигло максимума.
NoDEVICE	Нет подключенного устройства USB или подключено устройство, которое не поддерживается.
NO DISC	В системе нет диска.
NO MUSIC	На источнике воспроизведения нет поддерживаемых аудиофайлов.
NO SUPPORT	Подключено устройство USB, которое не поддерживается, или же устройство USB подключено через USB-концентратор.
NO VIDEO	На источнике воспроизведения нет поддерживаемых видеофайлов.
NOT USE	Была попытка выполнить определенную операцию в условиях, когда эта операция запрещена.
OVER CURRENT	Обнаружен чрезмерный ток через порт ψ (USB).
PROTECT	Устройство USB защищено от записи.
PUSH STOP	Была попытка выполнить операцию, которая может быть выполнена только при остановленном воспроизведении.
READING	Система считывает информацию с диска или устройства USB. Некоторые операции недоступны.

Сообщение	Причина
REC ERROR	Передача данных не началась, частично приостановлена или не может быть выполнена по другим причинам.
TRACK FULL	Передача данных на устройство USB невозможна, поскольку число файлов достигло максимума.

4-748-037-11(1) Copyright 2019 Sony Corporation

Домашняя аудиосистема
MHC-V42D

Питание не включается.

-
- Убедитесь, что шнур питания переменного тока (сетевой шнур) подключен к гнезду AC IN с задней стороны системы.
-

См. также

- [Подключение системы к электрической розетке](#)
- [Включение питания](#)

Домашняя аудиосистема
MHC-V42D

Система перешла в режим ожидания.

- Это не является неисправностью. Система переходит в режим ожидания автоматически приблизительно через 15 минут при отсутствии каких-либо операций или выходного аудиосигнала.
-

См. также

- [Функция автоматического перехода в режим ожидания](#)

Домашняя аудиосистема
MHC-V42D

Нет звука.

- Отрегулируйте громкость.
 - Проверьте подсоединение дополнительного оборудования, если таковое имеется.
 - Включите подсоединенное оборудование.
 - Выключите систему, отсоедините шнур питания переменного тока (сетевой шнур), затем снова подсоедините его и включите систему.
-

См. также

- [Подключение системы к электрической розетке](#)
- [Включение питания](#)

Домашняя аудиосистема
MHC-V42D

Слышен сильный гул или шум.

- **Переместите систему подальше от источников помех.**
- **Подключите систему к другой штепсельной розетке.**
- **Установите на шнур питания переменного тока (сетевой шнур) фильтр защиты от помех (не прилагается).**
- **Выключите находящееся поблизости электрическое оборудование.**
- **Когда система включена, может быть слышен шум, создаваемый вентиляторами охлаждения системы. Это не является неисправностью.**
- **Переместите систему подальше от неоновых вывесок или флуоресцентного света.**

Домашняя аудиосистема
MHC-V42D

Пульт ДУ не работает.

- Проверьте полярность батареек.
 - Устраните препятствия между пультом ДУ и системой.
 - Переместите пульт ДУ ближе к системе.
 - Направьте пульт ДУ на датчик системы.
 - Замените батарейки (R03/размер AAA).
 - Переместите систему подальше от флуоресцентного света.
-

См. также

- [Установка батареек в пульт ДУ](#)

Домашняя аудиосистема
MHC-V42D

На экране телевизора сохраняется неоднородность цвета.

- **Выключите телевизор, а затем включите его через 15 – 30 минут. Если неоднородность цвета все еще сохраняется, установите систему подальше от телевизора.**

Домашняя аудиосистема
MHC-V42D

При использовании любого органа управления на системе появляется [CHILD LOCK].

-
- Отключите функцию блокировки от детей.
-

См. также

- [Отключение органов управления на системе \(блокировка от детей\)](#)

Домашняя аудиосистема
MHC-V42D

При включении системы слышен звук щелчка.

- **Это рабочий звук, который возникает, например, при включении или выключении системы. Это не является неисправностью.**

Домашняя аудиосистема
MHC-V42D

Лоток для дисков не открывается и на дисплее появляется [LOCKED].

- **Обратитесь за консультацией к ближайшему дилеру Sony или в местный уполномоченный сервисный центр Sony.**

Домашняя аудиосистема
MHC-V42D

Лоток для дисков не закрывается.

- **Правильно загрузите диск.**

4-748-037-11(1) Copyright 2019 Sony Corporation

Домашняя аудиосистема
MHC-V42D

Диск не извлекается.

- Извлечение диска во время синхронизированной передачи или передачи REC1 невозможно. Нажмите **■** (стоп) для отмены передачи, а затем нажмите **▲** (открыть/закрыть) на системе для извлечения диска.
- Обратитесь за консультацией к ближайшему дилеру Sony.

Домашняя аудиосистема
MHC-V42D

Воспроизведение не начинается.

- Вставьте диск стороной с этикеткой вверх.
 - Протрите диск дочиста.
 - Повторно загрузите диск.
 - Загрузите диск, который данная система может воспроизвести.
 - Извлеките диск и вытрите влагу на диске, затем оставьте систему включенной на несколько часов до тех пор, пока не испарится влага.
 - Был вставлен DVD VIDEO с кодом региона, который не поддерживается.
 - Выключите систему и повторно подключите устройство USB, а затем включите систему.
 - Проверьте информацию относительно совместимых устройств USB на веб-сайте.
-

См. также

- [Включение питания](#)
- [Выключение питания \(Режим ожидания\)](#)
- [Подключение к устройству USB](#)

Домашняя аудиосистема
MHC-V42D

Прерывается звук во время воспроизведения диска.

- Протрите диск дочиста.
- Повторно загрузите диск.
- Переместите систему в место, где нет вибрации.
- Замените диск на другой диск без дефектов.

Домашняя аудиосистема
MHC-V42D

Воспроизведение не начинается с первой дорожки/файла.

- Установите режим обычного воспроизведения.
- (Только CD)
На диске выбрана функция возобновления воспроизведения. Дважды нажмите ■ (стоп). Затем нажмите ► (воспроизведение) для начала воспроизведения.

Домашняя аудиосистема
MHC-V42D

Не удастся выполнить некоторые функции, такие как остановка, поиск по метке, замедленное воспроизведение, повторное воспроизведение или произвольное воспроизведение.

-
- В зависимости от диска выполнение некоторых из вышеперечисленных операций может быть невозможно. См. инструкцию по эксплуатации, прилагаемую к диску.

Домашняя аудиосистема
MHC-V42D

Не удается воспроизвести файлы.

- Данные сохранены не в поддерживаемом формате.
- Перед воспроизведением убедитесь в том, что выбрана правильная настройка MEDIA MODE.
- Устройства USB с форматом файловой системы, отличным от FAT16 или FAT32, не поддерживаются. Данная система поддерживает FAT16 и FAT32, однако некоторые устройства USB могут не поддерживать ни одну из этих систем FAT. Подробнее см. инструкцию по эксплуатации каждого устройства USB или же обратитесь к производителю.
- Если используется секционированное устройство USB, воспроизвести можно только файлы в первом разделе.

Домашняя аудиосистема
MHC-V42D

Символы имени папки, названия дорожки, имени файла и ID3-тега не отображаются надлежащим образом.

- Используемая версия ID3 отличается от версии 1 (1.0/1.1) или версии 2 (2.2/2.3).
- Хранящиеся на устройстве USB данные могут быть повреждены, выполните передачу данных еще раз.
- Данная система может отображать следующие символы:
 - Прописные буквы (от A до Z)
 - Цифры (от 0 до 9)
 - Символы (< > * +, [] ¥ _)

Другие символы отображаются как [].

Домашняя аудиосистема
MHC-V42D

Отсутствует звук во время воспроизведения с USB.

- Устройство USB подключено неправильно. Выключите систему и повторно подключите устройство USB, затем включите систему и проверьте, появилось ли на дисплее [USB].

См. также

- [Включение питания](#)
- [Выключение питания \(Режим ожидания\)](#)
- [Подключение к устройству USB](#)
- [Прослушивание музыки устройства USB](#)

Домашняя аудиосистема
MHC-V42D

Во время воспроизведения с USB возникает шум, пропуск звука или искаженный звук.

- Вы используете устройство USB, которое не поддерживается системой. Проверьте информацию относительно совместимых устройств USB на веб-сайте.
- Выключите систему и повторно подключите устройство USB, а затем включите систему.
- Музыкальные данные зашумлены или звук искажен. Зашумление могло произойти в процессе передачи данных. Удалите файл и попробуйте выполнить передачу данных еще раз.
- Битрейт, используемый при кодировании аудиофайла, слишком низкий. Отправьте на устройство USB аудиофайл с более высоким битрейтом.

См. также

- [Включение питания](#)
- [Выключение питания \(Режим ожидания\)](#)
- [Подключение к устройству USB](#)

Домашняя аудиосистема
MHC-V42D

Индикация [READING] отображается дольше, чем обычно, или для начала воспроизведения требуется длительное время.

- **Процесс считывания может занимать много времени в следующих случаях.**
 - На устройстве USB много папок или файлов.
 - Структура файлов слишком сложная.
 - Слишком большая емкость памяти.
 - Внутренняя память фрагментирована.

Домашняя аудиосистема
MHC-V42D

На дисплее появляется [NO FILE].

- Система перешла в режим обновления программного обеспечения и все органы управления (кроме  (питание)) отключены. Нажмите  (питание) на системе для отмены обновления программного обеспечения.

Домашняя аудиосистема
MHC-V42D

На дисплее появляется [OVER CURRENT].

- Обнаружена проблема с уровнем электрического тока из порта ψ (USB). Выключите систему и извлеките устройство USB из порта. Убедитесь в исправности устройства USB. Если эта индикация сохраняется, обратитесь к ближайшему дилеру Sony.

См. также

- [Выключение питания \(Режим ожидания\)](#)

Домашняя аудиосистема
MHC-V42D

Устройство USB не распознано.

- **Выключите систему и повторно подключите устройство USB, а затем включите систему.**
 - **Устройство USB не работает надлежащим образом. См. инструкцию по эксплуатации устройства USB относительно решения этой проблемы.**
-

См. также

- **Включение питания**
- **Выключение питания (Режим ожидания)**
- **Подключение к устройству USB**

Домашняя аудиосистема
MHC-V42D

Изображение отсутствует.

- Убедитесь в том, что система подключена надежно.
 - В случае повреждения кабеля HDMI, замените его на новый.
 - Убедитесь в том, что система подключена к входному гнезду HDMI телевизора.
 - Убедитесь в том, что телевизор включен и используется правильно.
 - Убедитесь в том, что вход выбран в соответствии с подключением телевизора, чтобы вы могли просматривать изображения с системы.
 - (Кроме моделей для Латинской Америки, Европы и России)
Убедитесь в том, что цветовая система правильно установлена в соответствии с цветовой системой телевизора.
-

См. также

- [Подключение телевизора](#)
- [Использование функции Контроль по HDMI](#)

Домашняя аудиосистема
MHC-V42D

Появляются помехи на изображении.

- Протрите диск дочиста.
- (Кроме моделей для Латинской Америки, Европы и России)
Установите систему цветного телевидения, соответствующую вашему телевизору.

Домашняя аудиосистема
MHC-V42D

Не удастся изменить формат изображения экрана телевизора.

- Формат изображения фиксирован на DVD VIDEO и видеофайле.
- В зависимости от телевизора изменение формата изображения может быть невозможно.

Домашняя аудиосистема
MHC-V42D

Язык для звуковой дорожки, субтитры или ракурсы камеры изменить невозможно.

- Многоязычные дорожки, многоязычные субтитры или несколько ракурсов не записаны на DVD VIDEO, который воспроизводится.
- Изменение данной настройки запрещено на DVD VIDEO.

Домашняя аудиосистема
MHC-V42D

Не удается выключить субтитры.

- **DVD VIDEO запрещает выключение субтитров.**

4-748-037-11(1) Copyright 2019 Sony Corporation

Передача завершается ошибкой.

- Вы используете устройство USB, которое не поддерживается системой. Проверьте информацию относительно совместимых устройств USB на веб-сайте.
- Устройство USB отформатировано неправильно. См. инструкцию по эксплуатации устройства USB относительно форматирования.
- Выключите систему и извлеките устройство USB. Если устройство USB имеет выключатель питания, выключите устройство USB, а затем повторно включите после извлечения его из системы. Затем выполните передачу данных еще раз.
- Если операции передачи данных и удаления повторяются много раз, файловая структура на устройстве USB становится фрагментированной. См. инструкцию по эксплуатации устройства USB относительно решения этой проблемы.
- Во время передачи данных отсоединялось устройство USB или отключалось питание. Удалите частично записанный файл, а затем выполните передачу данных еще раз. Если это не решает проблему, возможно, устройство USB неисправно. См. инструкцию по эксплуатации устройства USB относительно решения этой проблемы.

Домашняя аудиосистема
MHC-V42D

Невозможно удалить аудиофайлы или папки на устройстве USB.

- Проверьте, не защищено ли устройство USB от записи.
- Во время операции удаления отсоединялось устройство USB или отключалось питание. Удалите частично стертый файл. Если это не решает проблему, возможно, устройство USB неисправно. См. инструкцию по эксплуатации устройства USB относительно решения этой проблемы.

Домашняя аудиосистема
MHC-V42D

Слышен сильный гул или шум, или же невозможно осуществлять прием станций.

- Надлежащим образом подключите проволочную FM-антенну (наружную).
- Измените положение антенны и ее ориентацию для получения хорошего приема.
- Выключите все находящиеся поблизости электроприборы.
- Прием радиопередач может быть невозможен в зависимости от условий распространения радиоволн или окружающей застройки в вашей местности.

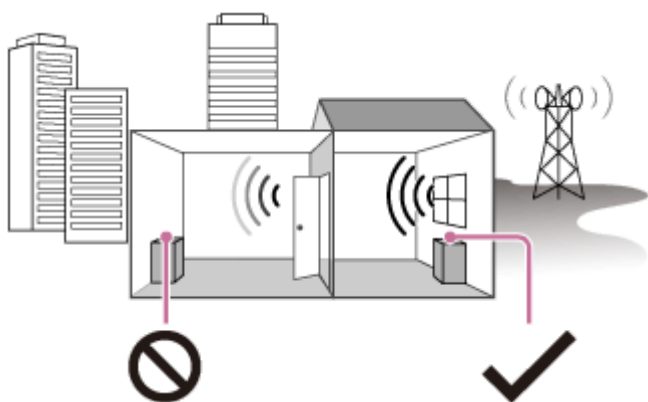

Плохой прием: Далеко от окон, между зданиями и т.п.



Хороший прием: Возле окон и т.п.

Домашняя аудиосистема
MHC-V42D

Шум во время стереофонического FM-приема.

- Для уменьшения статического шума на слабой стереофонической FM-станции нажимайте повторно **REPEAT/FM MODE** до тех пор, пока на дисплее не погаснет [ST]. Стереозвук будет потерян, однако прием улучшится.
-

См. также

- [Прослушивание FM-радио](#)

Домашняя аудиосистема
MHC-V42D

Не удается выполнить сопряжение.

- Переместите устройство BLUETOOTH ближе к системе.
 - Сопряжение может быть невозможным, если вблизи системы находятся другие устройства BLUETOOTH. В этом случае выключите остальные устройства BLUETOOTH.
 - Проверьте правильность ввода ключа доступа при выборе названия системы (данной системы) на устройстве BLUETOOTH.
-

См. также

- [Сопряжение и подключение к устройствам BLUETOOTH](#)

Домашняя аудиосистема
MHC-V42D

Устройству BLUETOOTH не удается обнаружить данную систему, или на дисплее появилось [BT OFF].

- Установите сигнал BLUETOOTH в [BT ON].
-

См. также

- [Включение или выключение сигнала BLUETOOTH](#)

Домашняя аудиосистема
MHC-V42D

Подключение невозможно.

- Устройство **BLUETOOTH**, которое вы попытались подключить, не поддерживает профиль **A2DP** и не может быть подключено к системе.
 - Включите функцию **BLUETOOTH** устройства **BLUETOOTH**.
 - Установите соединение с устройства **BLUETOOTH**.
 - Регистрационная информация о сопряжении удалена. Выполните операцию сопряжения еще раз.
-

См. также

- [Сопряжение и подключение к устройствам **BLUETOOTH**](#)

Домашняя аудиосистема
MHC-V42D

Не удается подключить к системе iPhone/iPod.

- Система совместима с iOS 10.0 или более поздней версией.

Домашняя аудиосистема
MHC-V42D

Наблюдаются пропуски или пульсации звука, или же пропадает соединение.

- Система и устройство BLUETOOTH находятся слишком далеко друг от друга.
 - При наличии препятствий между системой и устройством BLUETOOTH устраните препятствия или избегайте их.
 - При наличии поблизости оборудования, генерирующего электромагнитное излучение, например устройство беспроводной локальной сети, другое устройство BLUETOOTH или микроволновая печь, отодвиньте их подальше.
 - Выберите опцию соответствующего аудиокодека.
-

См. также

- [Выбор качества воспроизведения потокового аудиосигнала по BLUETOOTH \(кодека\)](#)

Домашняя аудиосистема
MHC-V42D

Звук с устройства BLUETOOTH не слышен на данной системе.

- Сначала увеличьте громкость на устройстве BLUETOOTH, затем отрегулируйте громкость с помощью  (громкость) +/-.

Домашняя аудиосистема
MHC-V42D

Слышен сильный гул, шум или искаженный звук.

- При наличии препятствий между системой и устройством BLUETOOTH устраните препятствия или избегайте их.
- При наличии поблизости оборудования, генерирующего электромагнитное излучение, например устройство беспроводной локальной сети, другое устройство BLUETOOTH или микроволновая печь, отодвиньте их подальше.
- Уменьшите громкость на подключенном устройстве BLUETOOTH.

Домашняя аудиосистема
MHC-V42D

Voice Control не работает надлежащим образом.

- **Говорите ближе к микрофону смартфона/iPhone.**
- **Говорите разборчивее и медленнее.**
- **Уменьшите окружающий шум.**

Домашняя аудиосистема
MHC-V42D

Система не включается даже когда включился телевизор.

- Удерживая нажатой **SHIFT**, нажмите **SETUP**, а затем установите **[УСТАНОВКИ HDMI] – [КОНТРОЛЬ ПО HDMI]** в **[ВКЛ]**. Телевизор должен поддерживать функцию Контроль по HDMI. Подробнее см. инструкцию по эксплуатации телевизора.
- Проверьте настройки динамиков телевизора. Питание системы синхронизируется с настройками динамиков телевизора. Подробнее см. инструкцию по эксплуатации телевизора.
- Если в предыдущий раз звук выводился через динамики телевизора, система не включится даже при включении телевизора.

Домашняя аудиосистема
MHC-V42D

Система выключается при выключении телевизора.

- **[РЕЖ.ОЖИД.,СВЯЗ. С ТВ] в [УСТАНОВКИ HDMI] установлен в [ВКЛ], система автоматически выключается при выключении телевизора независимо от входа.**

Домашняя аудиосистема
MHC-V42D

Система не выключается даже при выключении телевизора.

- Для автоматического выключения системы независимо от входа при выключении телевизора, установите [РЕЖ.ОЖИД.,СВЯЗ. С ТВ] в [ВКЛ]. Телевизор должен поддерживать функцию Контроль по HDMI. Подробнее см. инструкцию по эксплуатации телевизора.

Домашняя аудиосистема
MHC-V42D

Отсутствует изображение/звук при подключении к гнезду HDMI OUT (TV) ARC.

- Измените настройку в [УСТАНОВКИ HDMI] – [РАЗРЕШЕНИЕ HDMI]. Проблема может быть решена.
- Оборудование, подключенное к гнезду HDMI OUT (TV) ARC, не соответствует формату аудиосигнала. В этом случае установите [УСТАНОВКИ HDMI] – [ЗВУК(HDMI)] в [PCM].
- Попробуйте следующее:
 - Выключите и снова включите систему.
 - Выключите и снова включите подключенное оборудование.
 - Отсоедините и снова подсоедините кабель HDMI.

Домашняя аудиосистема
MHC-V42D

Звук телевизора не слышен из системы. На дисплее появляются [CODE 01] и [SGNL ERR].

- Данная система поддерживает только форматы 2-канальной линейной PCM. Проверьте настройку аудиовыхода на телевизоре и измените ее на режим выхода PCM, если выбран автоматический режим. Подробнее см. инструкцию по эксплуатации телевизора.
- Убедитесь в том, что настройка выхода акустической системы на телевизоре установлена для использования внешних акустических систем.

Звук телевизора не выводится через систему.

- Проверьте тип и подключение кабеля HDMI или аудиокабеля, подсоединенного к системе и телевизору.
- Если телевизор совместим с реверсивным звуковым каналом, убедитесь, что система подключена к ARC-совместимому гнезду HDMI IN телевизора. Если звук по-прежнему не выводится или если звук прерывается, подсоедините аудиокабель (не прилагается) и, удерживая нажатой SHIFT, нажмите SETUP, затем установите [HDMI SETUP] – [AUDIO RETURN CHANNEL] в [OFF].
- Если телевизор несовместим с реверсивным звуковым каналом, звук телевизора не будет выводиться через систему даже при подключении системы к гнезду HDMI IN телевизора. Для вывода звука телевизора через систему подсоедините аудиокабель (не прилагается).
- Измените функцию системы на [TV].
- Увеличьте громкость на системе.
- В зависимости от порядка включения телевизора и системы, система может быть приглушена и на дисплее системы будет высвечиваться [M] (приглушение). Если это произойдет, включите сначала телевизор, а затем систему.
- Установите настройку динамиков телевизора (BRAVIA) на аудиосистему. См. инструкцию по эксплуатации телевизора относительно установок телевизора.

Домашняя аудиосистема
MHC-V42D

Звук выводится через систему и телевизор.

- Приглушите звук системы или телевизора.
- Измените выход динамика на телевизоре на акустическую систему телевизора или аудиосистему.

Функция Контроль по HDMI не работает надлежащим образом.

- Проверьте подключение к системе.
- Включите функцию Контроль по HDMI на телевизоре. Подробнее см. инструкцию по эксплуатации телевизора.
- Немного подождите, а затем повторите попытку. Если вы отключите систему, для возобновления операций потребуется время. Подождите 15 секунд или дольше, затем повторите попытку.
- Убедитесь, что телевизор, подключенный к системе, поддерживает функцию Контроль по HDMI.
- Тип и количество устройств, которые можно контролировать с помощью функции Контроль по HDMI, ограничено стандартом HDMI CEC следующим образом:
 - Записывающие устройства (рекордер Blu-ray Disc, DVD-рекордер и т.п.): до 3 устройств
 - Воспроизводящие устройства (проигрыватель Blu-ray Disc, DVD-проигрыватель и т.п.): до 3 устройств (данная система использует одно из них)
 - Устройства, относящиеся к тюнерам: до 4 устройств
 - Аудиосистема (приемник/наушники): до 1 устройства (используется данной системой)

Домашняя аудиосистема
MHC-V42D

Не удается активировать Gesture Control.

- Нажимайте повторно **GESTURE ON/OFF** на системе до тех пор, пока не высветится индикатор **GESTURE ON/OFF**.
- Убедитесь, что функция блокировки от детей не активирована.

Домашняя аудиосистема
MHC-V42D

Gesture Control не функционирует надлежащим образом.

- **Поднесите руку ближе к датчику GESTURE CONTROL во время выполнения движения.**
- **Выполняйте движение рукой медленнее.**
- **Выберите правильный режим (PLAYBACK, DJ, SAMPLER или KARAOKE) перед началом использования Gesture Control.**
- **Установите на шнур питания переменного тока (сетевой шнур) фильтр защиты от помех (не прилагается).**
- **Выключите находящееся поблизости электрическое оборудование.**

Домашняя аудиосистема
MHC-V42D

Не удается активировать функцию Проводная Party Chain.

- Проверьте соединения.
 - Убедитесь в том, что аудиокабели подсоединены правильно.
-

См. также

- [Подключение нескольких аудиосистем \(функция Проводная Party Chain\)](#)
- [Наслаждение воспроизведением музыки с помощью нескольких аудиосистем \(функция Проводная Party Chain\)](#)

Домашняя аудиосистема
MHC-V42D

На дисплее мигает [PARTY CHAIN].

- Вы не сможете выбрать функцию AUDIO IN, если подключили последнюю систему к первой системе во время работы функции Проводная Party Chain. Выберите другую функцию.
 - Нажмите PARTY CHAIN на системе.
 - Выключите систему, а затем включите ее снова.
-

См. также

- [Подключение нескольких аудиосистем \(функция Проводная Party Chain\)](#)

Домашняя аудиосистема
MHC-V42D

Функция Проводная Party Chain не работает надлежащим образом.

- **Выключите систему. Затем снова включите ее для активации функции Проводная Party Chain.**

См. также

- **Включение или выключение сигнала [BLUETOOTH](#)**

Домашняя аудиосистема
MHC-V42D

Устройство BLUETOOTH не удается подключить к системе во время работы функции Беспроводная Party Chain.

-
- После подключения всех систем выполните операции сопряжения и подключения устройства BLUETOOTH к Хозяину вечеринки.
-

См. также

- [Наслаждение беспроводным воспроизведением с помощью нескольких аудиосистем \(функция Беспроводная Party Chain\)](#)
- [Завершение функции Беспроводная Party Chain](#)

Домашняя аудиосистема
MHC-V42D

Устройство BLUETOOTH не удается подключить к системе во время функции Беспроводная Speaker Add.

- После подключения двух систем одинаковой модели выполните операции сопряжения и подключения устройства BLUETOOTH к Хозяину вечеринки.

Домашняя аудиосистема
MHC-V42D

Отсутствует звук микрофона.

- Отрегулируйте уровень громкости микрофона.
- Убедитесь в том, что микрофон правильно подключен к гнезду MIC1 или MIC2/GUITAR на системе.
- Убедитесь в том, что микрофон включен.

Домашняя аудиосистема
MHC-V42D

Возникновение акустической обратной связи.

- **Уменьшите громкость.**
- **Переместите микрофон и гитару подальше от системы или измените направление микрофона.**

Домашняя аудиосистема
MHC-V42D

Во время воспроизведения пропадает стереоэффект звука.

- **Выключите смягчение вокала.**
- **Убедитесь в том, что система подключена надлежащим образом.**

4-748-037-11(1) Copyright 2019 Sony Corporation

Домашняя аудиосистема
MHC-V42D

Система не работает надлежащим образом.

Восстановите заводские настройки системы по умолчанию.
Воспользуйтесь кнопками на системе для выполнения этой операции.

- 1 Отсоедините шнур питания переменного тока (сетевой шнур) от системы, а затем подсоедините его снова.
- 2 Нажмите  (питание) для включения системы.
- 3 Удерживайте нажатыми GUITAR и MEGA BASS приблизительно 3 секунды.

На дисплее появится [RESET].

После завершения переустановки система автоматически перезагрузится. Нажмите  (питание) для включения системы.

Все выполненные пользователем настройки, например регистрационная информация о сопряжениях, будут возвращены к заводским настройкам по умолчанию (кроме некоторых настроек меню установок). Для переустановки всех настроек меню установок см. [Возврат настроек меню установок к значениям по умолчанию](#).









См. также

- [Подключение телевизора](#)

Домашняя аудиосистема
MHC-V42D

Возврат настроек меню установок к значениям по умолчанию

Вы можете вернуть настройки меню установок (кроме настроек для [ДОСТУП]) к значениям по умолчанию.

- 1 Удерживайте нажатой SHIFT и нажмите SETUP.
На экране телевизора появится меню установок.
- 2 Нажимайте повторно  /  для выбора [НАСТРОЙКА СИСТЕМЫ], а затем нажмите  (ввод).
- 3 Нажимайте повторно  /  для выбора [СБРОС], а затем нажмите  (ввод).
- 4 Нажимайте повторно  /  для выбора [YES], а затем нажмите  (ввод).

Для завершения этой операции необходимо несколько секунд. Не нажимайте  (питание) во время переустановки системы.

См. также

- [Подключение телевизора](#)