

РУКОВОДСТВО ПОЛЬЗОВАТЕЛЯ



к электронно-механической системе «Аквасторож КЛАССИКА»

Произведено в соответствии с ТУ 4218-001-89638971-2010
Инструкция по эксплуатации и монтажу

Версия Марк-ТК 2.7*

Уважаемый пользователь!

Поздравляем Вас с приобретением системы «Аквасторож КЛАССИКА», создавая которую, мы приложили максимум усилий по соответствию нашей продукции Вашим ожиданиям. Мы будем рады любым отзывам по поводу нашей продукции, особенно тем, которые позволят сделать нашу продукцию еще лучше. Оставить отзыв о продукции, а также получить расширенную гарантию на систему «Аквасторож КЛАССИКА» Вы можете на сайте www.аквасторож.рф/garant.html или по телефону +7 495 645-90-05.

ООО «Суперсистема»
www.аквасторож.рф

ВНИМАНИЕ!

Контроллер «КЛАССИКА» совместим только с шаровыми электро-кранами «Аквасторож КЛАССИКА». Отличительная особенность кранов версии «КЛАССИКА» – белый провод с черной полосой и двойным разъемом.



Кран «КЛАССИКА»

**НЕ ВСТАВЛЯЙТЕ
В КРАН ПАЛЬЦЫ
И ДРУГИЕ ЧАСТИ
ТЕЛА!**



СОБЛЮДАЙТЕ МЕРЫ ПРЕДОСТОРОЖНОСТИ!



ВНИМАНИЕ! Не вставляйте в кран пальцы и другие части тела, а также посторонние предметы. Это может привести к травме или к выходу из строя кранов. Производитель не несет ответственности за травмы, полученные в результате несоблюдения мер предосторожности. Производитель снимает с себя гарантийные обязательства в случае выхода из строя системы по причине несоблюдения мер предосторожности!

Содержание

Назначение системы.....	4
Как соединять.....	4
Первый запуск контроллера.....	5
Действия при пожарах.....	5
Контроллеры «Аквасторож КЛАССИКА».....	6
Органы управления и индикации.....	6
Режимы индикации.....	6
Светодиод на кнопке «Закрыть».....	6
Светодиод на кнопке «Открыть».....	6
Светодиод «Готов».....	6
Светодиод «Залив датчика!».....	6
Светодиод «Батареи разряжены или отсутствуют!».....	6
Светодиод «Отключение датчиков (60 минут)».....	7
Работа системы в длительном автономном режиме.....	7
Максимальное количество одновременно подключаемых кранов.....	7
Особенности функционирования.....	7
Режим «Сон».....	7
Полное отключение системы.....	7
Работа от ИБП.....	8
Самоочистка.....	8
Реакция на залитый датчик.....	8
Звуковая сигнализация.....	9
Джамперы.....	9
Подключение внешних устройств к энергонезависимому реле с длительным изменением состояния (версия контроллера «КЛАССИКА PRO»).....	9
Подключение внешних устройств к базовому контроллеру (короткий импульс).....	10
Поддержка дополнительных устройств.....	10
Монтаж контроллера «Аквасторож».....	11
Проводные датчики протечки «Аквасторож».....	12
Подключение датчиков к контроллеру «Аквасторож КЛАССИКА».....	13
Монтаж датчиков «Аквасторож КЛАССИКА».....	14
Рекомендации по выбору места установки датчиков.....	15
Электрокраны «Аквасторож».....	15
Аудит работоспособности кранов «Аквасторож КЛАССИКА».....	17
Ручное изменение состояния кранов.....	18
Условия гарантии.....	19

Назначение системы

Под электронно-механической системой «Аквасторож КЛАССИКА» (далее «система») подразумевается обязательная совокупность трех основных компонентов системы, подключенных друг к другу и используемых/установленных в соответствии с настоящей инструкцией: контроллера Аквасторож КЛАССИКА (блок управления), шаровых электрокранов Аквасторож КЛАССИКА, датчиков обнаружения воды Аквасторож КЛАССИКА (датчики протечки).

Электронно-механическая система «Аквасторож КЛАССИКА» предназначена для информирования пользователя о протечке воды в случае ее попадания на датчик протечки и посылке управляющего напряжения на электрокраны «Аквасторож КЛАССИКА», с целью изменения их состояния.



ВНИМАНИЕ! В случае отсутствия какого-либо из трех перечисленных обязательных компонентов, система не сможет выполнить свои функции. После установки пользователю необходимо убедиться в том, что все обязательные компоненты Системы подключены в соответствии с инструкцией и Система работает корректно. Использование отдельных компонентов не означает использование Системы.

Как соединять

Контроллер «Аквасторож» – это управляющий модуль всей системы.

К нему подключаются все остальные компоненты системы:

1. датчики протечки;
2. краны «Аквасторож»;
3. блок питания 5 В, 1 А (устанавливается по желанию);
4. батареи питания.

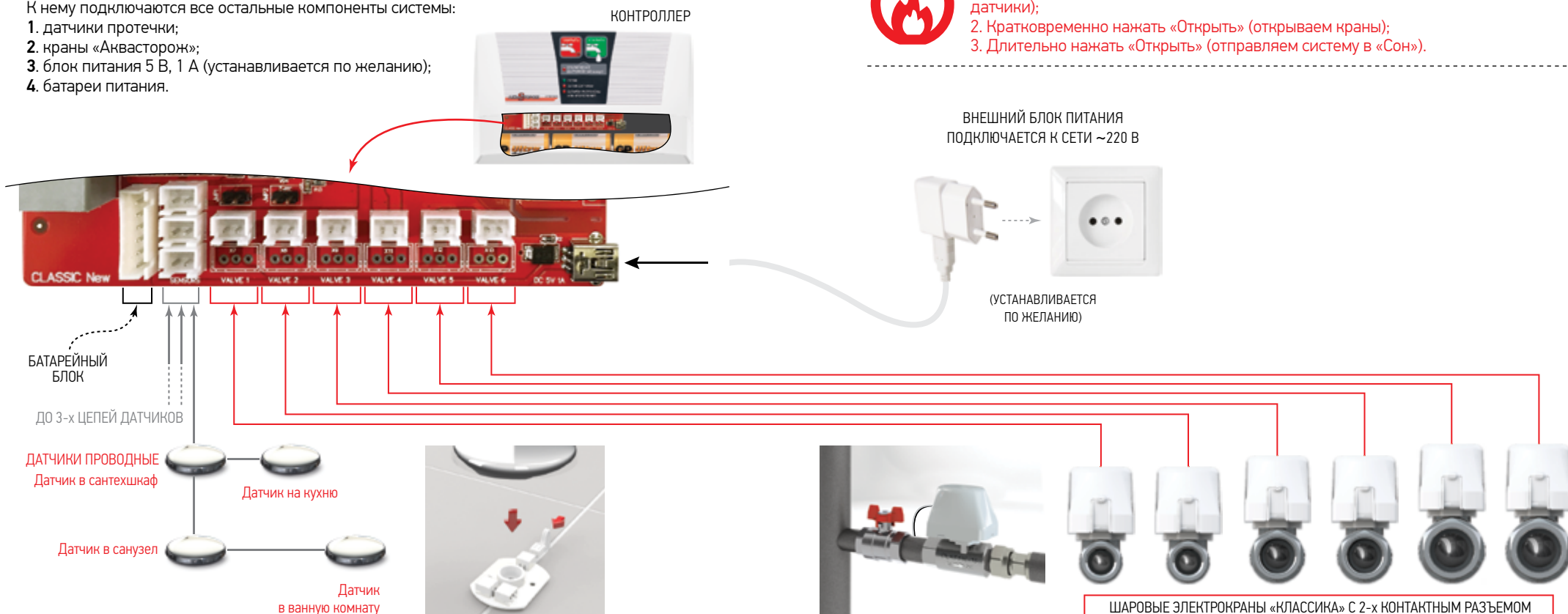

Первый запуск контроллера

«Первый запуск системы» – это первое подключение питания после его длительного отсутствия. Питание может быть автономным (3 батареи типа «С») или сетевым (адаптер 5 В, 1 А). Контроллер «КЛАССИКА» начнет полноценно функционировать через 10 минут после первого запуска. До этого момента программы анализа состояния батарей и автозакрытия работать не будут.



ВАЖНО!

В случае первого запуска без батарей (только от сетевого адаптера), в течение первых минут до того момента, как зарядятся ультранакопители, подача энергии на краны в случае нажатия на кнопки «Закрыть»/«Открыть» будет ограничена. Желательно подключить (активировать) батареи до того, как подключен сетевой блок питания.

Действия при пожарах



В случае необходимости тушения огня водой необходимо отключить реакцию системы на датчики и отправить систему в «Сон»:

1. Нажать «Отключение датчиков (60 минут)» (отключаем реакцию на залитые датчики);
2. Кратковременно нажать «Открыть» (открываем краны);
3. Длительно нажать «Открыть» (отправляем систему в «Сон»).

Контроллеры «Аквасторож КЛАССИКА»

Органы управления и индикации

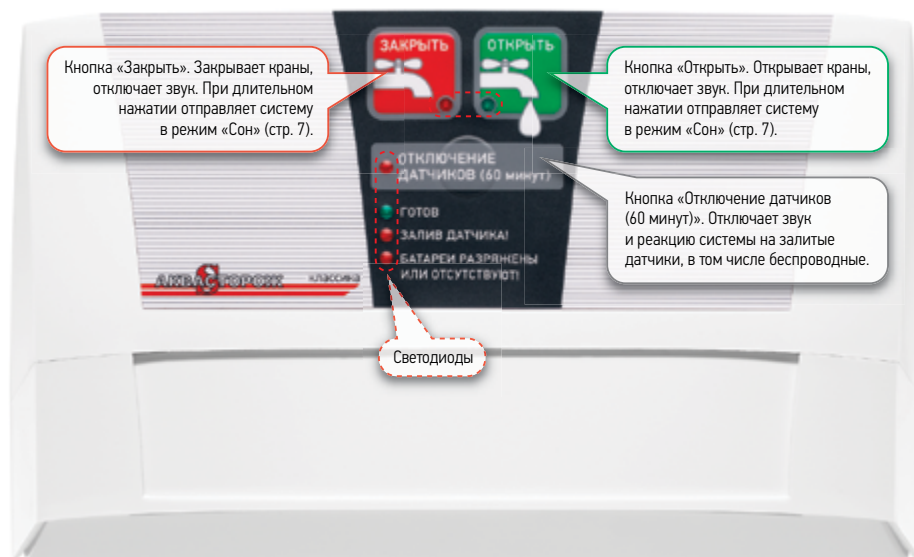

Режимы индикации

- **Светодиод на кнопке «Закрыть»**

Горит постоянно при закрытых кранах и работе от блока питания (мигает при работе от батарей и, соответственно, закрытых кранах).

- **Светодиод на кнопке «Открыть»**

Горит постоянно при открытых кранах и работе от блока питания (мигает при работе от батарей и, соответственно, открытых кранах).

- **Светодиод «Готов!» (режим «Охрана»)**

Предназначен для индикации готовности контроллера к управлению кранами. Горящий светодиод «Готов!» сигнализирует о полном (или более 80%) заряде встроенного ИБП (источник бесперебойного питания).

- **Светодиод «Залив датчика!»**

Мигает в случае залива одного или нескольких датчиков протечки до тех пор, пока не будет нажата любая кнопка.

- **Светодиод «Батареи разряжены или отсутствуют!»**

Постоянно горит при отсутствующих или частично разряженных батареях.

В зависимости от типа батарей проводная система способна проработать на разряженных батареях от 2 до 6 месяцев в режиме ожидания. Этот период может быть больше, если помимо батарей система подключена к сетевому адаптеру (БП).

Мигающий диод «Батареи разряжены или отсутствуют» при погасших диодах на кнопках «Закрыть» и «Открыть» обозначает работу от встроенного ИБП (источник бесперебойного питания) без внешнего питания (без батарей и БП).



ВАЖНО! При работе от батарей с большим количеством подключенных кранов или при частом нажатии на кнопки «Закрыть»/«Открыть» (несколько раз в минуту) возможно кратковременное свечение диода «Батареи разряжены или отсутствуют!», после чего диод погаснет (2-5 минут). Если диод не гаснет по прошествии 10 минут после последнего нажатия на кнопки «Закрыть» или «Открыть», это значит, что батареи разряжены. Желательно заменить их в течение двух (солевые) или шести (алкалиновые) месяцев после начала длительного свечения диода «Батареи разряжены или отсутствуют!».

- **Светодиод «Отключение датчиков (60 минут)»**

Горит в течение 60 минут после нажатия на кнопку «Отключение датчиков (60 минут)». Означает, что система не будет реагировать на залив датчиков 60 минут.

Работа системы в длительном автономном режиме

Для полноценной и эффективной автономной работы контроллеров «КЛАССИКА» необходимо использовать качественные щелочные (алкалиновые) батареи ведущих производителей. Допускается использование недорогих солевых батарей в качестве источника автономного питания, но это отразится на длительности автономной работы: она уменьшится в разы по сравнению с использованием щелочных батарей.

Максимальное количество одновременно подключаемых кранов

Контроллер Классика может работать только с кранами версии «КЛАССИКА».

Максимальное количество одновременно подключаемых кранов версии Классика:

Кран Аквасторож КЛАССИКА-15 (½") – 6 шт;

Кран Аквасторож КЛАССИКА-20 (¾") – 6 шт;

Кран Аквасторож КЛАССИКА-25 (1") – 3 шт.

Особенности функционирования

Режим «Сон»

Длительное удержание (более 8 сек.) кнопок «Закрыть» или «Открыть» отправляет систему в режим «Сон» – отключения режима охраны. Пробуждение системы из режима «Сон» происходит автоматически через 48 часов либо при нажатии на любую кнопку на контроллере.

В режиме «Сон» или при полном отсутствии питания диоды не горят!

Полное отключение системы

Для полного отключения системы необходимо сначала отправить систему в «Сон», если есть радиобаза, отключить ее, затем отключить сетевой адаптер и вынуть батареи.

Работа от ИБП

Каждый контроллер «КЛАССИКА» снабжен встроенным источником бесперебойного питания (ИБП), предназначенным для дублирования автономного или сетевого питания. Система автоматически переходит на питание от ИБП в случаях:

1. Разряда батарей до критического уровня (при отсутствии сетевого питания);
2. Отключения сетевого питания (при отсутствии батарей).

ИБП используется в качестве резервного источника питания при кратковременном (до 1 часа) отключении электричества в сети, даже если батареи отсутствуют. При этом в течение часа сохраняется полная работоспособность системы с возможностью управления всеми подключенными кранами. Полный заряд ИБП достигается в течение 15 минут работы от батарей или сетевого адаптера.

Длительность работы от полностью заряженного ИБП составляет 1 час, после чего система запускает программу автозакрытия и уходит в «Сон».

Автозакрытие – защитная программа, перекрывающая все краны при полном разряде ИБП (при отсутствии внешнего питания – автономного и сетевого).



ВАЖНО! У пользователя остается возможность пробуждения системы из режима «Сон» при работе только от ИБП в течение 15 минут после автозакрытия. При этом повторное защитное автозакрытие НЕВОЗМОЖНО до повторного подключения внешнего питания.

Повторно запуская систему только от ИБП без любого внешнего источника питания (то есть без батарей или блока питания), пользователь должен осознавать, что Система будет деактивирована, как только ИБП полностью разрядится, и краны останутся в неизменном состоянии!

Самоочистка

Контроллер «Аквасторож» серии «КЛАССИКА» запрограммирован на самоочистку кранов от отложений на шаровой заслонке для предотвращения закисания 1 раз в 2 недели. Программа самоочистки запускается ровно через четырнадцать дней после последнего нажатия на кнопку «Открыть», далее повторяется с этой же периодичностью.



ВНИМАНИЕ! Если Вы покидаете квартиру более чем на 14 дней, систему «Аквасторож» необходимо оставить с открытыми кранами. Это позволит системе запускать программу самоочистки кранов для предотвращения их закисания. Если, покидая квартиру более чем на 14 дней, Вы все же желаете перекрыть водоснабжение квартиры, то воспользуйтесь для этого ручными запорными кранами.

Реакция на залитый датчик

При заливе одного из датчиков включается звуковая сигнализация. Отключение звука происходит через 1 минуту автоматически или при нажатии на любую кнопку.

Если необходимо восстановить водоснабжение без просушки залитого датчика, надо нажать кнопку «Отключение датчиков (60 минут)». Через 60 минут система вернется в режим охраны, восстановит реакцию на датчики, и в случае, если датчик все еще залит, произойдет повторное перекрытие водоснабжения и включение сигнализации.

Звуковая сигнализация

Если необходимо увеличить громкость звуковой сигнализации, снимите защитную наклейку со звукового излучателя (находится в правом верхнем углу платы).



Джамперы ■ ■

Представляют собой двухконтактные разъемы, каждый из которых имеет свою функцию.

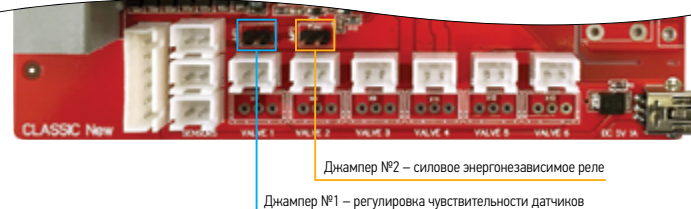

Джампер №2 – силовое энергонезависимое реле
Джампер №1 – регулировка чувствительности датчиков

Джампер № 1 ■

Джампер №1 отвечает за чувствительность проводных датчиков. В системе предусмотрено 2 уровня чувствительности проводных датчиков «КЛАССИКА».

По умолчанию установлена максимальная чувствительность. В случае установки датчиков в помещении с повышенной влажностью и связанными с этим частыми срабатываниями системы (реакция на конденсат, повышенную запыленность и т.п.), необходимо уменьшить чувствительность цепи, удалив перемычку с джампера «макс. чувств.».

Джампер №1 ■



Максимальная чувствительность – перемычка установлена

Джампер № 2 ■

Джампер № 2 предназначен для контроллеров серии «PRO» и отвечает за переключение между 2-мя режимами работы энергонезависимого реле.



Минимальная чувствительность – перемычка удалена

Подключение внешних устройств к энергонезависимому реле с длительным изменением состояния (версия контроллера «КЛАССИКА PRO»)

Контроллеры серии «КЛАССИКА PRO»* поддерживают подключение насоса, GSM-дозвонивателя и т.п. активных устройств. Встроенное энергонезависимое реле с перекидным сухим контактом изменяет

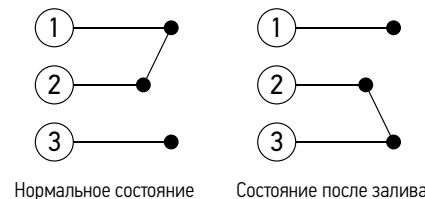

Энергонезависимое реле

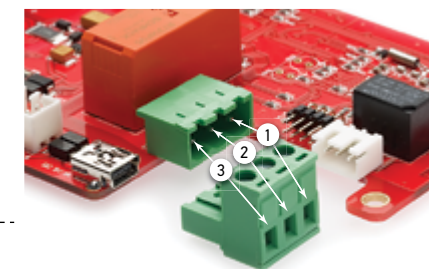

* любой контроллер серии «КЛАССИКА» может быть усовершенствован до версии «PRO» путем установки реле и клеммника. Для апгрейда базового контроллера «КЛАССИКА» до версии «КЛАССИКА PRO» обратитесь к производителю.

свое состояние при обнаружении залива. Восстановление исходного состояния реле происходит при нажатии кнопок «Закреть» или «Открыть». Состояние реле не изменяется при выключении системы, а также при полном разряде батарей или ИБП. Максимальное переключаемое напряжение 220 В, максимальный ток 16 А.

Режим 1 (перемычка установлена)

Режим 1 активирован по умолчанию и в основном предназначен для управления сторонними кранами. В этом режиме энергонезависимое реле изменяет свое состояние после обнаружения залива, а также при каждом нажатии кнопок «Закреть» или «Открыть».

Режим 2 (перемычка удалена)

Режим 2 активируется при удалении перемычки с джампера № 2 и в основном предназначен для включения/выключения активных устройств (насос, сигнализация и др.). В этом режиме энергонезависимое реле не реагирует на кнопки «Закреть» или «Открыть» и меняет свое состояние только после обнаружения залива. Восстановление исходного состояния реле происходит при нажатии кнопок «Закреть» или «Открыть».



ВАЖНО! Вне зависимости от наличия перемычки на джампере № 2 состояние силовых реле не изменяется при выключении системы, а также при полном разряде батарей или ИБП. Максимальное переключаемое напряжение 220 В, максимальный ток 16 А.

Подключение внешних устройств к базовому контроллеру (короткий импульс)

Все контроллеры «КЛАССИКА» имеют встроенное низковольтное реле (макс. 24 В, 1 А). К выходам низковольтного реле допускается подключение систем сигнализации, GSM-пейджеров и прочих слаботочных систем.

Для подключения мощных устройств с напряжением питания до 220 В необходимо использовать силовое реле (см. выше, версия PRO).

Слаботочное реле изменяет свое состояние при заливе датчиков. Состояние контактов реле изменяется ровно на 2 секунды, после чего реле возвращается в исходное состояние:

1. Нормальное (исходное) состояние – контакты 1 и 2 разомкнуты, 2 и 3 замкнуты;
2. Первые 2 секунды после обнаружения потопы – контакты 1 и 2 замкнуты, 2 и 3 разомкнуты.

Низковольтное реле (базовая комплектация)

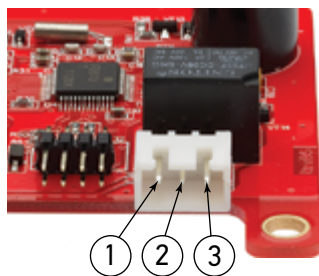

Поддержка дополнительных устройств (приобретаются отдельно)

Любой контроллер «Аквасторож» серии «КЛАССИКА» поддерживает следующие дополнительные устройства:



Радиобаза «Аквасторож»

Подключается к базовому контроллеру «КЛАССИКА» для работы с беспроводными датчиками. База поддерживает 8 радиодатчиков. Высокая дальность связи и полный контроль состояния датчиков. Инди-

видуальная индикация состояния каждого беспроводного датчика. Защита от потери датчиков и разряда батарей датчиков.



Проводная кнопка

Пульт проводного дистанционного управления состоянием кранов. Позволяет дистанционно открывать/закрывать краны и отправлять систему в «Сон».



Радиокнопка

Пульт дистанционного управления состоянием кранов. Дает возможность открывать/закрывать краны по радиоканалу (только совместно с радиобазой «Аквасторож»).

Силовой расширитель

Дополнительная панель предназначена для управления двумя группами внешних устройств, подключенных к внешним источникам питания до 220 В общей мощностью до 4 кВт.



Силовой расширитель

Дополнительный батарейный блок

Батарейный блок предназначен для увеличения времени автономной работы системы. Каждый дополнительный батарейный блок увеличивает время автономной работы проводной системы «Аквасторож КЛАССИКА» до 3 лет, в зависимости от количества подключенных кранов и частоты нажатия кнопок.



Дополнительный батарейный блок

Монтаж контроллера «Аквасторож КЛАССИКА»

Контроллер можно монтировать в помещениях с максимальной влажностью 70%.

Не рекомендуется монтировать контроллер в ванных комнатах! Допускается монтировать контроллер внутри сантехшкафа, расположенного в ванной комнате.

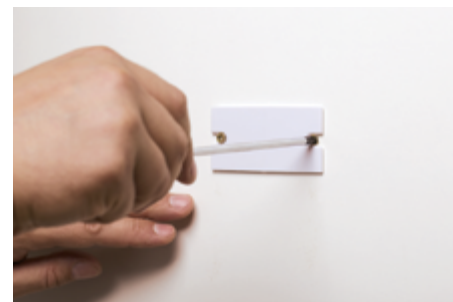

Просверлить отверстия для двух винтов (саморезов), прикрутить к стене пластину.



Вставить контроллер в пластину.



Подключенные провода кранов и датчиков затянуть специальным хомутом, который имеется в комплекте.

Провод от блока питания затягивать хомутом не следует!

←---

Контроллер готов к работе

--->



Проводные датчики протечки «Аквасторож КЛАССИКА»

Датчик протечки «Аквасторож» состоит из контактной пластины с позолоченными электродами, доньшка и декоративной крышки. Длина типового соединительного провода 4 метра.



Датчик протечки «Аквасторож»



Декоративная крышка

Контактная пластина

Доньшко

Датчики реагируют только в случае затекания воды под контактную пластину. Чтобы система среагировала на попадание воды, необходимо, чтобы под крышкой образовалась лужица воды (от 10 мл). На брызги, попадающие на декоративную крышку без образования лужицы, система не реагирует.

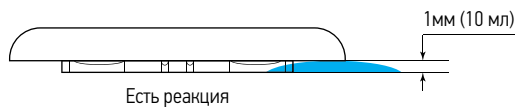

Для просушки датчика необходимо снять декоративную крышку (потянуть вверх) и протереть или просушить феном контактную пластину, а также разъемы на ней и на проводе.

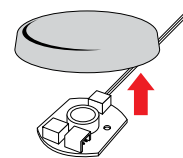

Если датчик зафиксирован на полу — используйте пол в качестве упора

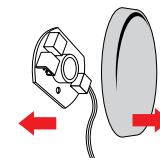

Если датчик не зафиксирован — используйте в качестве упора пальцы другой руки

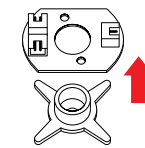

Снимите контактную пластину с доньшка, подняв её вверх

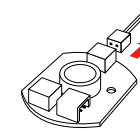

Отсоедините провод от контактной пластины, сильно потянув за разъем

Подключение датчиков к контроллеру «Аквасторож КЛАССИКА»

На плате контроллера «Аквасторож КЛАССИКА» имеется три разъема для подключения цепей датчиков. К одному разъему может быть подключена цепь, состоящая из неограниченного количества датчиков «КЛАССИКА». Обратите внимание, что длина провода цепи не должна превышать 500 метров.

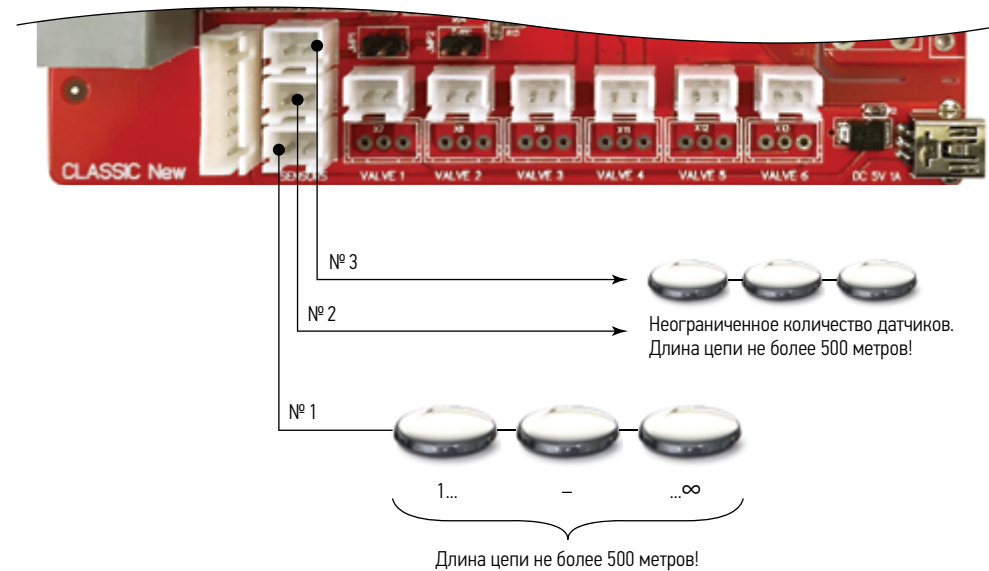

Монтаж датчиков «Аквасторож КЛАССИКА»

Каждый датчик «Аквасторож КЛАССИКА» имеет по три разъема. Электрически все разъемы параллельны, поэтому нет разницы к какому разъему будет подключен провод от контроллера и к каким разъемам будут подключены следующие датчики.



Датчики системы «Аквасторож» можно устанавливать как со скрытой прокладкой проводов, так и с открытой. Скрытая прокладка провода возможна даже при законченном ремонте, в этом случае можно проложить провод между кафельной плиткой. Также датчики можно устанавливать в фиксированном или нефиксированном положениях. При установке датчиков в труднодоступных местах, например, под кухонным гарнитуром, под стиральной машиной и т.п., рекомендуется нефиксированный тип установки. В этом случае будет возможно вытянуть датчик из-под стиральной машины для его просушки.

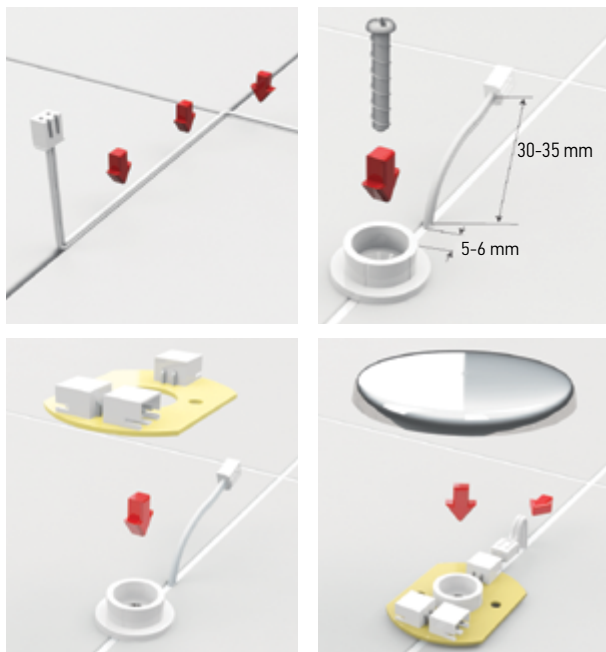

Расстояние от точки выхода провода до края основания корпуса датчика должно быть 5-6 мм. Длина видимой части провода 30-35 мм. Если датчик является «транзитным», то есть к нему будут подключены исходящие провода других датчиков, то к ним применяются те же требования по остаточным длинам. Донушко фиксируется к полу винтом или двусторонним скотчем.

Рекомендации по выбору места установки датчиков

- ▶ Устанавливайте датчики вне зоны прямого обильного падения брызг, где может образоваться лужица;
- ▶ Устанавливайте датчики в непосредственной близости от водопровода и санитарно-технических приборов (за унитазом, под раковиной и т.п.);
- ▶ Первый датчик необходимо размещать в нефиксированном положении в сантехшкафу. Установка без фиксации позволит легко вытянуть датчик за провод наружу через лючок. В случае фиксированного монтажа просушка первого датчика будет затруднительна.

Электрокраны «Аквасторож»

Шаровые электрокраны «Аквасторож» произведены по технологии Teflosil, поэтому важно соблюдать направление блокируемого потока жидкости.



ВАЖНО! Протестируйте работоспособность кранов и системы в целом до начала их физической установки на трубы.

Краны «Аквасторож» монтируются за ручными вводными вентилями. Стрелка, изображенная на корпусе крана, должна указывать направление «от стояка».



Краны «Аквасторож» устанавливаются после вводных ручных вентилялей. Установка до или вместо главных вентилялей недопустима.

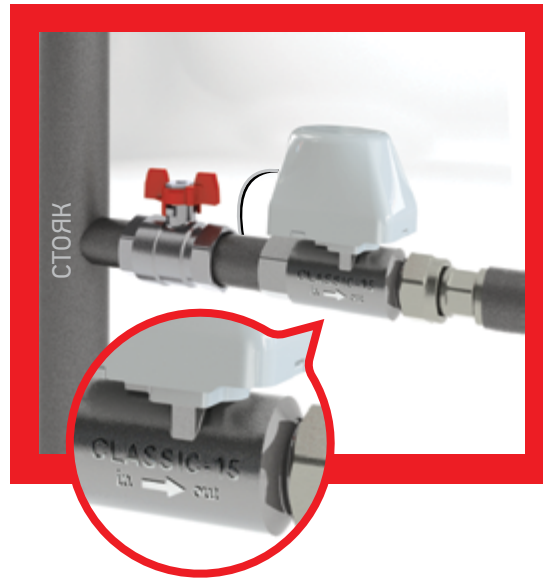

Возможен монтаж кранов в любом положении при условии соответствия направления блокируемого потока стрелке, изображенной на корпусе крана.

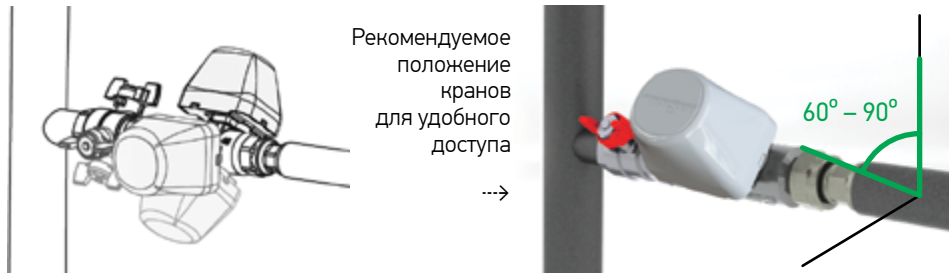

ВАЖНО!



- ▶ резьба трубы, к которой присоединяется кран «Аквасторож», должна соответствовать ГОСТу 6357-81 (международный стандарт ISO228/1);
 - ▶ для соединения кранов «Аквасторож» со следующим за ним оборудованием рекомендуется использовать накидную гайку («американка») для легкого монтажа/демонтажа крана и другого сантехнического оборудования;
 - ▶ направление блокируемого (!) потока воды в кране должно соответствовать направлению стрелки, изображенной на металлической части крана!
 - ▶ желательно устанавливать кран «Аквасторож» с возможностью легкого снятия корпуса редуктора.
- Не допускается использование системы «Аквасторож КЛАССИКА» в системах отопления и для блокировки подачи воды в полотенцесушитель. Для этих целей допустимо использование системы «Аквасторож ЭКСПЕРТ», подробнее на сайте аквасторож.рф

Аудит работоспособности кранов «Аквасторож КЛАССИКА»

Пользователю необходимо не реже одного раза в полгода проверять работоспособность системы «Аквасторож КЛАССИКА» и корректность реакции на залитый датчик. Для этого:

1. Откройте краны с горячей и холодной водой любого из ваших смесителей;
2. Нажмите на кнопку «Закреть» на контроллере «Аквасторож КЛАССИКА»;
3. Убедитесь, что подача воды перекрыта полностью.

Ручное изменение состояния кранов

В случае необходимости состояние кранов можно изменить вручную. Для этого вставьте плоскую отвертку в паз с торцевой стороны пластикового корпуса крана и поверните её. Далее снимите пластиковый корпус и открутите 4 винта, снимите редуктор и вы получите доступ к ручному управлению крана.

Внимание!

Не используйте боковые пазы для снятия пластикового корпуса крана. Это может привести к его повреждению!

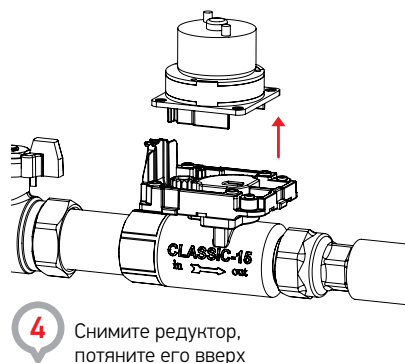
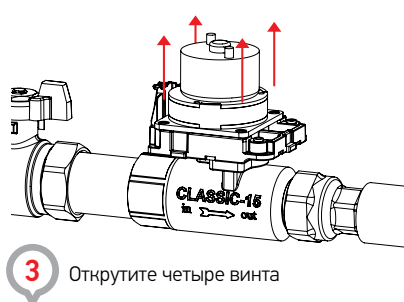
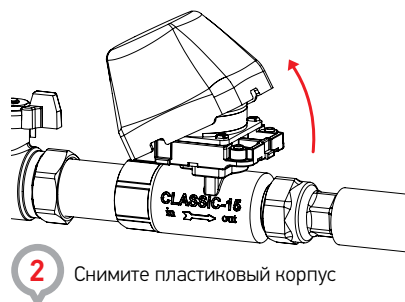
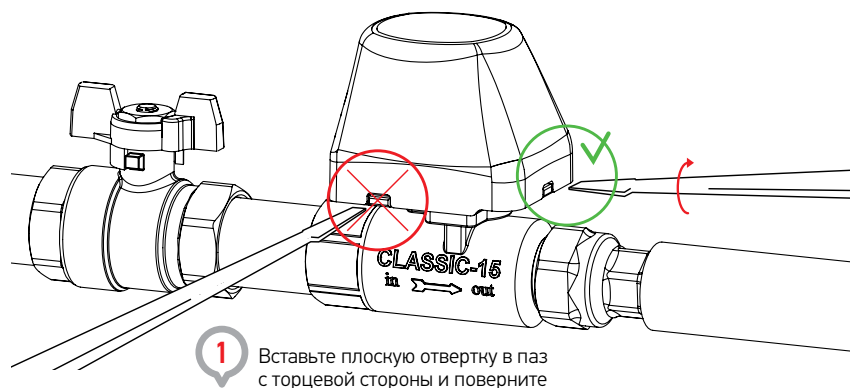

Условия гарантии*

1. Система «Аквасторож КЛАССИКА», предназначенная для информирования пользователя о протечке воды, произведена в соответствии с ТУ 4218-001-89638971-2010.
2. Компанией-производителем установлен 7-ми летний срок службы системы «Аквасторож». Бесплатный гарантийный ремонт системы возможен в течение 2-х лет с даты производства. Расширение гарантийного срока до 4-х лет возможно при регистрации системы на сайте производителя www.аквасторож.рф или по телефону +7 495 645-90-05.
3. Система «Аквасторож КЛАССИКА» предназначена для использования исключительно в бытовых системах водоснабжения, соответствующих СНиП 2.04.01-85. Использование системы «Аквасторож КЛАССИКА» в целях, отличных от вышеуказанных, является нарушением правил эксплуатации системы и прекращает гарантийные обязательства производителя.
4. Гарантийные обязательства не покрывают расходы, связанные с доставкой или пересылкой системы до и/или из гарантийной мастерской (авторизованного сервисного центра), а также расходы по монтажу/демонтажу элементов системы.
5. Производитель не несет гарантийных обязательств в следующих случаях:
 - ▶ в случае нарушения п.3 настоящего документа, а также в случае других нарушений правил эксплуатации, установки, хранения или транспортировки изделия.
 - ▶ если дефект возник в результате действия третьих лиц (в том числе ремонт или внесение несанкционированных конструктивных изменений неуполномоченными лицами), а также при отклонениях параметров от государственных технических стандартов (ГОСТов) или СНиПов электропроводных и водопроводных сетей.
 - ▶ если дефект вызван действием непреодолимых сил (пожар, молния и т.п.), несчастными случаями, умышленными или неосторожными действиями потребителя.
 - ▶ если в результате установки третьими лицами не были подключены и приведены в работу все обязательные элементы Системы, указанные в описании Системы.
6. Гарантийные обязательства не распространяются на элементы питания (батарейки и блок питания).
7. Система «Аквасторож» не избавляет от вероятности возникновения аварий систем водоснабжения, а только может уменьшить возможные нежелательные последствия таких аварий в девяносто девяти процентах случаев. Производитель не несет ответственность за ущерб, причиной которого явились неисправности изделий сторонних производителей или действия третьих лиц.

Ответственность за контроль работоспособности системы, а также ответственность за своевременное обращение по поводу устранения неполадок в работе системы «Аквасторож», лежат на пользователе. Пользователь обязан убедиться в работоспособности Системы до начала монтажа и монтировать только исправные изделия.

Во избежание возможных недоразумений сохраняйте чеки в течение как минимум первых двух недель после покупки. В соответствии с Законом о защите прав потребителей, вы имеете право вернуть приобретенное изделие продавцу в течение 14 дней с момента покупки, если продукт не находился в эксплуатации.

Для бесплатного гарантийного обслуживания не обязательно предъявлять чеки и прочие документы, подтверждающие дату покупки. Гарантийный срок обозначен на стикерах на кранах и контроллере системы. Гарантийное обслуживание осуществляется только при неповрежденном/читабельном гарантийном стикере.



ВАЖНО! Сохраняйте документы, выданные монтажниками-сантехниками при установке кранов «Аквасторож» и прочей сантехники.



* Редакция 2911/16 действует с 29 ноября 2016 года

* Бесплатный гарантийный ремонт проводных датчиков осуществляется в течение всего срока службы.

* Условия расширенной гарантии указаны на сайте аквасторож.рф/garant.html

По вопросам гарантийного и послегарантийного обслуживания систем «Аквасторож» обращайтесь по адресу:

**Москва, Высоковольтный проезд, д.1 стр.49 БЦ «ВОЛЬТ-ЦЕНТР»
Телефон: +7 (495) 645-90-05**

Обязательно звоните перед визитом – большинство вопросов решаются консультацией по телефону.

www.аквасторож.рф